



- ES** MANUAL DE USUARIO
- EN** OWNER'S MANUAL
- FR** MANUEL DE L'UTILISATEUR
- PT** MANUAL DO UTILIZADOR



**PORTÁTIL | PORTABLE |
PORTABLE | PORTABLE**

P31

HTW-PC-041P31 | HTW-PB-041P31

Por favor lea atentamente este manual antes de usar este producto.
Please, read carefully this manual before using the product.
Avant d'utiliser l'équipement, lisez attentivement les instructions.
Por favor leia atentamente este manual antes de usar o equipamento.

Gracias | Thank you | Merci | Obrigado



ESPAÑOL

MANUAL DE USUARIO

PORTÁTIL

P31

HTW-PC-041P31 | HTW-PB-041P31

Contenido

I.Atención sobre materias.....	3
II.Características y componentes.....	5
III.Instrucciones de operaciones.....	6
IV.Funciones de protección.....	7
V.Instalación y ajustes.....	8
VI.Instrucciones de drenaje.....	9
VII.Mantenimiento.....	10
VIII.Almacenamiento de la unidad:.....	11
IX.Solución de problemas I.....	11
X. Solución de problemas II.....	16
XI.Anexo	17

El refrigerante utilizado en acondicionadores de aire móviles es el hidrocarburo refrigerante respetuoso del medio ambiente R290. Es inodoro, y en comparación con el refrigerante alternativo, el R290 es un refrigerante libre de ozono, y su efecto es muy bajo.

Por favor lea las instrucciones antes del uso y reparación.

Los dibujos proporcionados en este manual pueden no ser los mismos que los objetos físicos. Por favor refiérase a los objetos físicos.

I. Atención sobre materias

Avisos:

1. No utilice medios para acelerar el proceso de descongelación o de limpiar, aparte de los recomendados por el fabricante.
2. El aparato deberá ser almacenado en un ambiente sin funcionamiento continuo de fuentes de ignición (por ejemplo: Llamas abiertas, de un aparato de gas de funcionamiento o un calentador eléctrico de funcionamiento)
3. No perforar ni quemar.
4. Tenga en cuenta que los refrigerantes no deben emitir olor.
5. El aparato se podrá instalar, utilizar y se almacena en una habitación con una superficie mayor de 14 m².
6. Mantenga las aberturas de ventilación libres de cualquier obstáculo.
7. El servicio de mantenimiento se llevará a cabo según las recomendaciones del fabricante.
8. El aparato deberá ser almacenado en un área bien ventilada donde el tamaño de la habitación corresponda a la zona de la sala tal como se especifica para la operación.
9. Cualquier persona que esté involucrada en el funcionamiento de un circuito de refrigerante debe tener un certificado válido actual de una autoridad evaluación de la industria acreditados, que autoriza su capacidad para manejar los refrigerantes de forma segura, de acuerdo con una industria reconocida especificación de evaluación.
10. Sólo se realizará el mantenimiento según lo recomendado por el fabricante del equipo. El mantenimiento y reparación requiere la asistencia de personal especializado y se llevarán a cabo bajo la supervisión de la persona competente en el uso de los refrigerantes inflamables.
11. Todo procedimiento de trabajo que afecte a los medios de seguridad sólo podrá realizarse por personas



Notas:

* El aire acondicionado sólo es adecuado para uso en interiores, y no es adecuado para otras aplicaciones.

* Siga las reglas locales de interconexión de la red mientras se instala el aire acondicionado y asegúrese de que esté debidamente conectado a tierra. Si tiene alguna pregunta sobre la instalación eléctrica, siga las instrucciones del fabricante y, si es necesario, pídale a un electricista profesional que lo instale.

* Coloque la máquina en un lugar plano y seco y mantenga una distancia de más de 50 cm entre la máquina y los objetos o paredes circundantes.

* Después de instalar el aire acondicionado, asegúrese de que el enchufe de alimentación está intacto y firmemente conectado a la toma de corriente, y coloque el cable de alimentación en orden para evitar que alguien se electrocute al sacar el enchufe.

* No ponga ningún objeto en la entrada y salida de aire del aire acondicionado. Mantenga la entrada y la salida de aire libres de obstrucciones.

* Cuando se instalen tuberías de drenaje, asegúrese de que las tuberías de drenaje estén co-nectadas correctamente y no se distorsionen o doblen.

* Mientras ajusta las tiras superior e inferior de la salida de aire, desplácelas con las manos suavemente para evitar dañar las tiras de guía del viento.

- * Al mover la máquina, asegúrese de que esté en posición vertical.
- * La máquina debe permanecer lejos de la gasolina, del gas inflamable, de las estufas y de otras fuentes de calor.
- * No desmonte, revise y modifique la máquina arbitrariamente, de lo contrario causará un mal funcionamiento de la máquina o incluso traerá daños a personas y propiedades. Para evitar peligros, si se produce un fallo de la máquina, pida al fabricante o profesionales que lo reparen.
- * No instale ni utilice el aire acondicionado en el baño u otros ambientes húmedos.
- * No tire del enchufe para apagar la máquina.
- * No coloque tazas u otros objetos en el cuerpo para evitar que el agua u otros líquidos se derrame en el aire acondicionado.
- * No use sprays insecticidas u otras sustancias inflamables cerca del aire acondicionado.
- * No limpie o lave el aire acondicionado con líquidos químicos tales como gasolina y alcohol. Cuando necesite limpiar el aire acondicionado, debe desconectar la fuente de alimentación y limpiarla con un paño suave medio húmedo. Si la máquina está muy sucia, frote con un detergente suave.
- * El aparato no puede ser utilizado por niños menores de 8 años y personas con capacidades físicas, sensoriales o mentales reducidas, con la excepción de que estén bajo supervisión o se le hayan dado instrucciones sobre el uso del aparato de forma segura y entienden los peligros involucrados. Los niños no deben jugar con el aparato. La limpieza y el mantenimiento no deben ser realizados por niños sin supervisión.
- * Si el cable de alimentación está dañado, debe ser reemplazado por el fabricante, su agente de servicio por personal cualificado con el fin de evitar un peligro.
- * El aparato deberá ser instalado de acuerdo con las normas nacionales de cableado.
- * No utilice el aparato de aire acondicionado en una habitación húmeda, tales como una sala de baño o lavar la ropa.

Transporte, marcado y almacenamiento para unidades

1. El transporte de los equipos que contienen refrigerantes inflamables. Cumplimiento de las normas de transporte.
2. Marcado de los equipos que utilizan signos. Cumplimiento de la normativa local.
3. Eliminación de equipos utilizando refrigerantes inflamables. Cumplimiento de las normas nacionales.
4. Almacenamiento de equipos / aparatos. El almacenamiento de los equipos debe estar de acuerdo con las instrucciones del fabricante.
5. Almacenamiento de equipo de empaquetado (no vendido). La protección del paquete de almacenamiento deberá efectuarse de tal manera que los componentes mecánicos del equipo dentro del paquete no desencadenen en una fuga de la carga de refrigerante. El número máximo de piezas de equipo permitido para ser almacenados juntos, será determinado por las regulaciones locales.

II. Características y componentes

Componentes

2. Componentes :

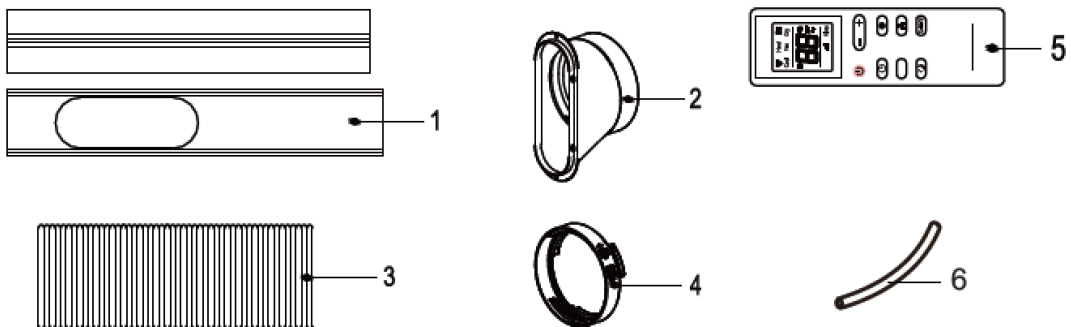
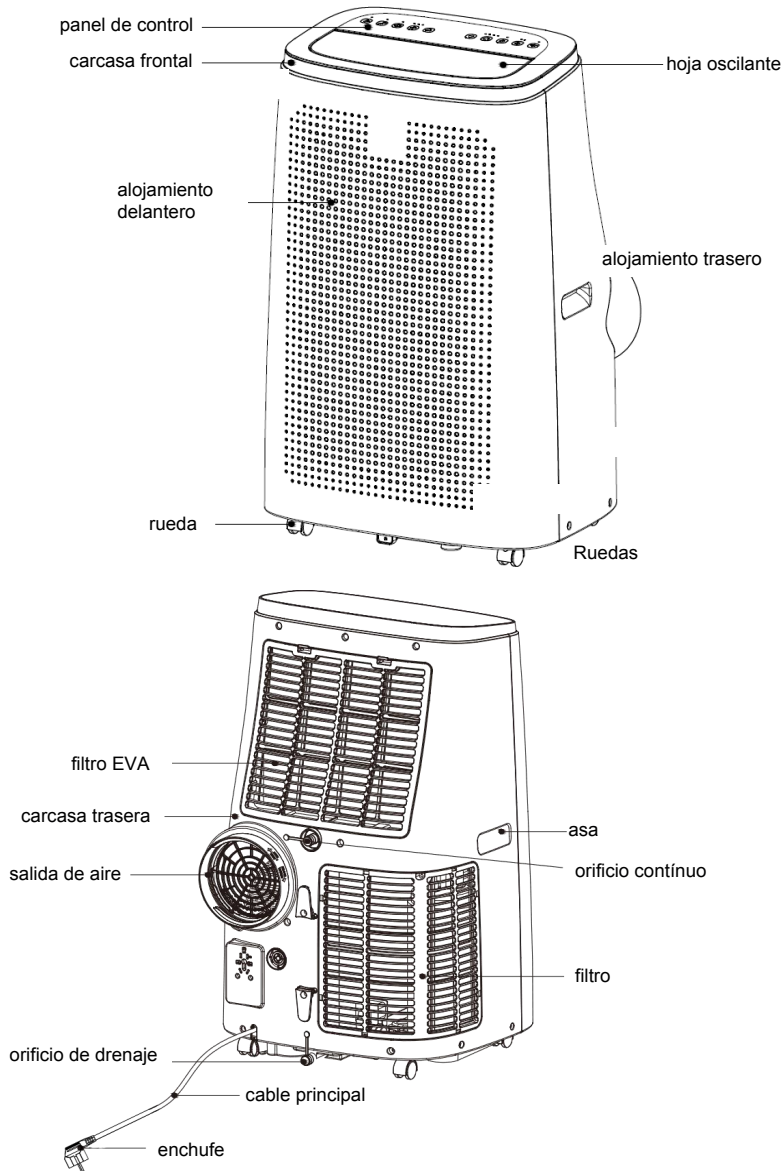

1. barra deslizante ajustable 2. conector de barra deslizante 3. manguera de escape
 4. junta de tubo de escape 5. control remoto 6. tubo de desagüe

III. Instrucciones de operaciones

Instrucciones del panel de control Interfaz de operación

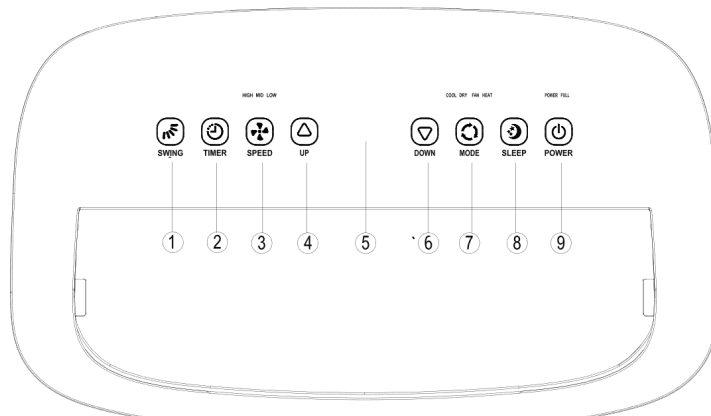

- | | | | | |
|-----------------------------|-----------------------|------------------------|------------------|----------------|
| 1. Botón swing | 2. Botón temporizador | 3. Botón velocidad del | 4. Botón arriba | |
| 5. Ventana de visualización | 6. Botón | ventilador | 7. Botón de modo | 8. Botón sleep |
| 9. Tecla de encendido | abajo | | | |

1. Botón SWING (modo oscilación): la función SWING solo funciona después de encender la unidad, puede activar o desactivar el swing.

2. Botón TEMPORIZADOR: Cuando la unidad está encendida, presione la tecla para cerrar la temporización; Cuando la unidad está apagada, presione la tecla para abrir la sincronización.

Presione la tecla, cuando el símbolo de sincronización parpadee, presione la tecla arriba y abajo para seleccionar el valor de sincronización requerido. Los valores de tiempo se pueden configurar en 1-24 horas y el valor de tiempo se ajusta hacia arriba o hacia abajo en una hora.

3. Botón VELOCIDAD DEL VENTILADOR: en modo refrigeración, calefacción y ventilador, presione esta tecla para seleccionar baja, media, alta velocidad. Esta función no está disponible en el modo SLEEP y el modo DESHUMIDIFICACIÓN.

4. Botón ARRIBA: en el modo de temporizador, presione esta tecla para ajustar el tiempo hacia arriba.

En el modo de enfriamiento y calefacción, presione esta tecla para ajustar la temperatura más alta. Esta función no está disponible en modo VENTILADOR y modo DESHUMIDIFICACIÓN.

5. Ventana de visualización

6. Botón ABAJO: en el modo de temporizador, presione esta tecla para ajustar el temporizador hacia abajo. En el modo de enfriamiento y calefacción, presione esta tecla para ajustar la temperatura más baja.

Esta función no está disponible en modo VENTILADOR y modo DESHUMIDIFICACIÓN.

7. Botón de modo: cuando la unidad está encendida, presione esta tecla para cambiar entre modo de enfriamiento seco → ventilador → calefacción.

8. Botón sleep (modo noche): cuando la alimentación está encendida y en modo de enfriamiento (o modo de calefacción), presione el botón 'SLEEP' para iniciar el modo de suspensión. En el modo de suspensión, la velocidad del VENTILADOR se establece en BAJA velocidad y no es ajustable.

El modo SLEEP puede cancelarse presionando el botón.

Cuando se activa el modo de reposo, en modo de enfriamiento / calefacción, una hora más tarde, la temperatura de ajuste aumentará / disminuirá 1°C, la segunda una hora más tarde, la temperatura de ajuste aumentará / disminuirá otros 1°C y luego se mantendrá igual. En el modo de suspensión, la pantalla se apagará después de 10 segundos. El modo de suspensión no es válido en el modo de deshumidificación y ventilador.

9. Tecla de encendido: presione esta tecla para encender y apagar la unidad.

Nota:

FUNCIÓN DE MEMORIA: El dispositivo mantiene su configuración durante un corte de energía.

2. Instrucciones de operación de mando a distancia

El aire acondicionado se puede controlar con el control remoto. Se requieren dos pilas AAA para usar el mando a distancia.

- POWER** (🔌): Presione el botón POWER para encender y apagar la unidad.
- MODO** (⊙): Presione el botón MODE para cambiar entre refrigeración, secado, ventilador, modos de calefacción.
- UP** (+): Presione el botón ARRIBA para aumentar la temperatura deseada y establecer la duración del temporizador.
- DOWN** (-): Presione el botón ABAJO para reducir la temperatura deseada y establecer la duración del temporizador.
- FAN** (🌀): Presione el botón FAN para alternar entre las velocidades baja, media y alta del ventilador.
- TIMER** (🕒): Presione el botón TEMPORIZADOR para configurar la duración del temporizador de encendido o apagado.
- SWING** (🔄): Presione el botón giratorio para cambiar la orientación de las rejillas para dirigir el aire.
- UNIDAD DE TEMPERATURA** (°C↔°F): Presione para cambiar entre mostrar la temperatura en grados Celsius y Fahrenheit.
- MODO NOCHE** (🌙): Presione para activar el modo de suspensión. La unidad funcionará con lógica de ahorro de energía y la velocidad más baja del ventilador.

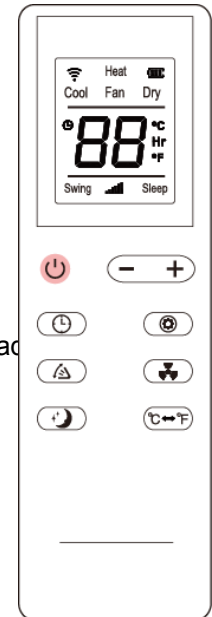

IV. Función de protección

1: Función de protección contra heladas:

En el modo de enfriamiento, si la temperatura del tubo de escape es demasiado baja, la unidad ingresará automáticamente al estado de protección; Si la temperatura del tubo de escape se eleva a cierta temperatura, puede volver automáticamente al funcionamiento normal.

2: Función de protección contra desbordamiento:

Cuando el agua en la bandeja de agua excede el nivel de advertencia, la unidad sonará automáticamente una alarma, y la luz indicadora "FULL" parpadeará. En este punto, debe mover la tubería de drenaje que conecta la unidad o la salida de agua a la alcantarilla u otra área de drenaje para vaciar el agua (los detalles se encuentran en las Instrucciones de drenaje al final de este capítulo). Después de vaciar el agua, la unidad volverá automáticamente al estado de espera.

3: Descongelación automática (los modelos de calefacción tienen esta función):

La unidad tiene una función de descongelación automática. La descongelación se puede lograr mediante la inversión de la válvula de cuatro vías.

4: Función de protección del compresor

Para aumentar la vida útil del compresor, tiene una función de protección de arranque de retraso de 3 minutos después de apagar el compresor.

V. Instalación y ajustes

1.Instalación:

Advertencia: antes de utilizar el aire acondicionado portátil, manténgalo en posición vertical durante dos horas.

El aire acondicionado se puede mover fácilmente por la habitación. En el proceso de movimiento, asegúrese de que el aire acondicionado está en la posición vertical y colocado sobre una superficie plana. No instale ni utilice el aire acondicionado en el baño u otros ambientes húmedos.

1.1 Instale el conjunto del tubo de calor (como se muestra en la Fig. 1):



Figura 1

- 1) Sacar el conjunto de conector exterior y el conjunto del tubo de escape, y eliminar las bolsas de plástico;
- 2) Insertar el conjunto de tubo de calor (el extremo de la articulación de escape) en la ranura de panel de ventilación de vuelta (pulse a la izquierda) y complete el montaje (como se muestra en la figura 1).

1.2 Instalación de componentes de placa de sellado ventana

Hay dos opciones para sellar la ventana para una mejor salida de aire caliente. 1.2.1 Placa de ventana para ventanas correderas

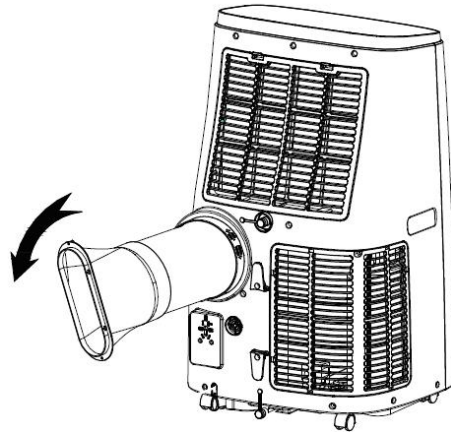
1) Abra la ventana hasta la mitad, y monte el conjunto de la placa de sellado de la ventana en la ventana (como se muestra en la Fig.2 y Fig.3). Los componentes se pueden colocar en dirección horizontal y vertical.

2) Abra varios componentes del conjunto de la placa de sellado de la ventana, ajuste su distancia de apertura para que ambos extremos del conjunto entren en contacto con el marco de la ventana y fije varios componentes del conjunto.

1.2 Instale el conjunto de la placa de sellado de la ventana

Notas: 1: El extremo plano de las juntas del tubo de escape debe encajarse en su lugar.

2: La tubería no se puede distorsionar ni tiene un giro sustancial (mayor de 45 °). Mantenga la ventilación del tubo de escape sin bloquear.



Figura 2



Figura 3

3) Mueva la unidad con el tubo de calor y los accesorios instalados antes de la ventana, y la distancia entre el cuerpo y las paredes u otros objetos debe ser de al menos 50 cm (como se muestra en la Fig.4).

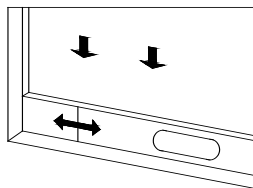

Figura 4

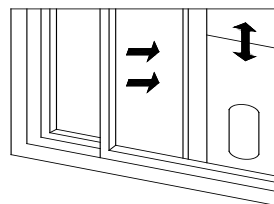
4) Alargue el tubo de escape y encaje el extremo plano de las juntas del tubo en el orificio del ensamblaje de la placa de sellado de la ventana (como se muestra en Fig.5 y Fig.6).

Notas : 1 El extremo plano de las juntas del tubo de escape debe encajarse en su lugar.

2 El tubo no puede ser distorsionado ni girar en exceso (superior a 45 °). Mantenga la ventilación del tubo de escape despejada.

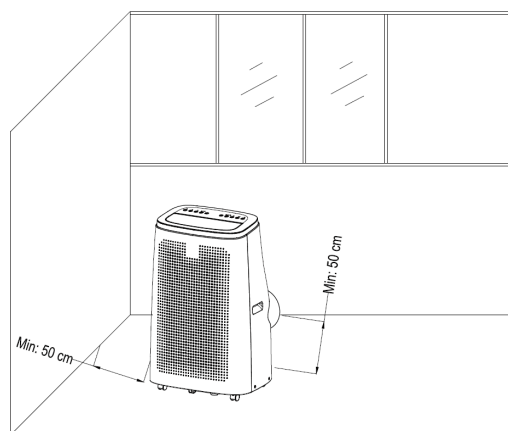

Figura 5



Figura 6

Nota importante:

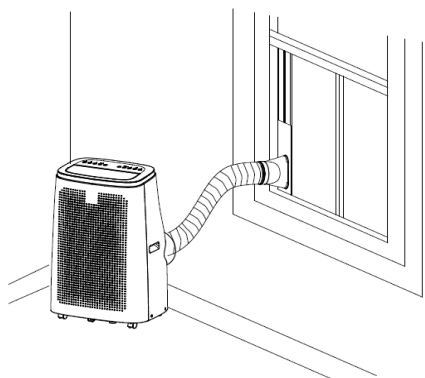
La longitud de la manguera de escape será de 280 ~ 1.500 mm, y esta longitud se basa en las especificaciones del aire acondicionado. No utilice tubos de extensión ni lo reemplace con otras mangueras diferentes, o esto podría causar un mal funcionamiento. La salida de escape no debe estar bloqueada; De lo contrario puede causar sobrecalentamiento.

VI. Instrucciones de drenaje

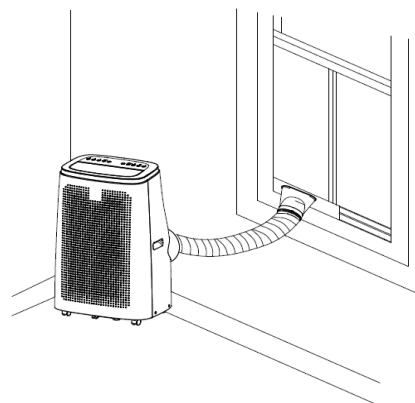
Esta máquina tiene dos métodos de drenaje: drenaje manual y drenaje continuo.

1. Drenaje Manual:

- 1) Cuando la máquina se detenga después de que el agua esté llena, apague la máquina y desconecte el enchufe. **Notas:** Por favor, mueva la máquina cuidadosamente, para no derramar el agua en la bandeja de agua en la parte inferior del cuerpo.
- 2) Coloque el recipiente de agua debajo de la salida de agua lateral detrás del cuerpo.
- 3) Desenrosque la tapa de drenaje y desenchufe el tapón de agua. El agua fluirá automáticamente en el recipiente de agua.

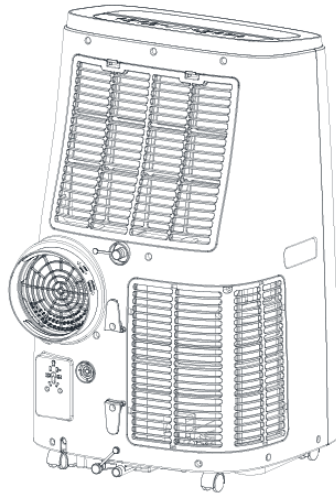

Notas : 1) Mantenga la tapa de drenaje y el tapón de agua correctamente.

2) Respecto al drenaje, el cuerpo puede inclinarse ligeramente hacia atrás.

3) Si el recipiente de agua no puede contener todo el agua, vacíelo lo más pronto posible para evitar que el agua fluya al suelo o a la alfombra.

4) Cuando se descarga el agua, llene el tapón de agua y apriete la tapa de drenaje.

2) **Drenaje continuo (opcional) (sólo aplicable al modo de enfriamiento y deshumidificación), como se muestra en la figura:**

a) Desenrosque la tapa de drenaje y desenchufe el tapón de agua.

b) Coloque el tubo de drenaje en la salida del agua.

c) Conecte el tubo de drenaje al cubo.

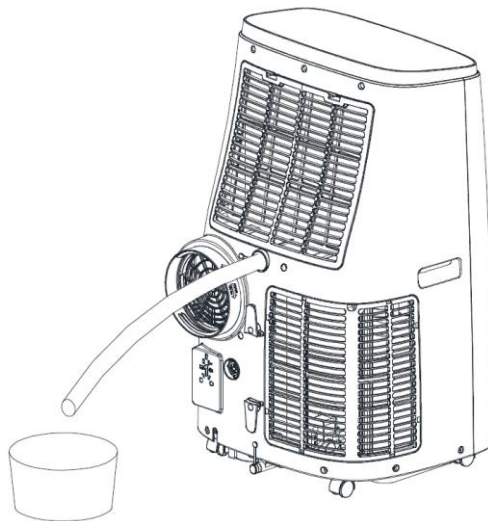

VII. Mantenimiento

Limpieza: antes de la limpieza y mantenimiento, apague la máquina y desconecte el enchufe.

1. Limpie la superficie

Limpie la superficie de la máquina con un paño húmedo y suave. No utilice productos químicos, como benceno, alcohol, gasolina, etc; De lo contrario, la superficie del aire acondicionado se dañará o incluso el funcionamiento de la máquina se dañará.

2. Limpie la pantalla del filtro

Si la pantalla del filtro está obstruida con polvo, y la eficacia del aire acondicionado se reduce, asegúrese de limpiar la pantalla del filtro una vez cada dos semanas.

3. Limpie el marco superior de la pantalla del filtro

- 1) Desatornillar un tornillo fijado por EVA red del filtro y la carcasa del respaldo con un destornillador, y sacar EVA filtrado red.
- 2) Ponga la pantalla de filtro EVA en agua caliente con un detergente neutro (aproximadamente 40 °C / 104 °F) y secar a la sombra después del aclarado.

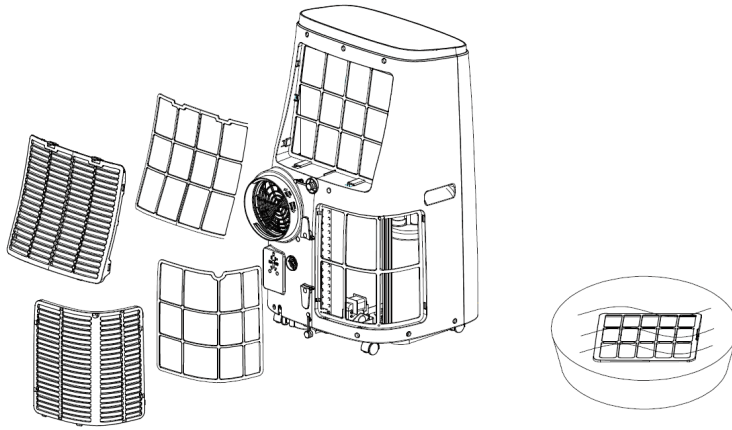

VIII. Almacenamiento de la unidad:

- 1: Desatornille la tapa de drenaje, desenchufe el tapón de agua y descargue el líquido en la bandeja de agua, en otros recipientes adecuados.
- 2: Encienda la máquina, ajústela al modo de ventilación de baja ventilación y mantenga este estado hasta que el tubo de drenaje se seque, para mantener el interior del cuerpo en un estado seco y evitar que se mueva.
- 3: Apague la máquina, desconecte el enchufe de alimentación y envuelva el cable de alimentación alrededor del poste de embalaje; Instale el tapón de agua y la tapa de drenaje.
- 4: Retire el tubo de escape y manténgalo correctamente.
- 5: Cubra el aire acondicionado con una bolsa de plástico. Coloque el aire acondicionado en un lugar seco, manténgalo fuera del alcance de los niños y tome medidas de control de polvo.
- 6: Quite las pilas del mando a distancia y consérvelas correctamente.

Nota: asegúrese de que el cuerpo se coloca en un lugar seco y mantenga todos los componentes de la máquina correctamente.

IX. Solución de problemas I

Información sobre el servicio

1) Compruebe la zona

Antes de comenzar a trabajar en sistemas que contienen refrigerantes inflamables, hay que realizar comprobaciones de seguridad necesarias para garantizar que el riesgo de ignición se reduce al mínimo. Para la reparación del sistema de refrigeración, las siguientes precauciones deberán cumplirse antes de realizar trabajos en el sistema.

2) Procedimiento de trabajo

El trabajo se llevará a cabo en virtud de un procedimiento controlado a fin de minimizar el riesgo de que un gas o vapor inflamable esté presente mientras el trabajo se está realizando.

3) Área de trabajo general

Todo el personal de mantenimiento y otras personas que trabajen en el área local serán instruidos sobre la naturaleza del trabajo que se lleva a cabo. El trabajo en espacios confinados deberá ser evitado. El área alrededor de la zona de trabajo será seccionado. Asegúrese de que las condiciones dentro de la zona se han hecho seguras mediante el control de material inflamable.

4) Comprobación de la presencia de refrigerante

El área se comprobará con un detector de refrigerante apropiado antes de y durante el trabajo, para asegurar que el técnico es consciente de las atmósferas potencialmente inflamables. Asegúrese de que el equipo de detección de fugas que utiliza es adecuado para su uso con refrigerantes inflamables, es decir, que no produzca chispas, esté adecuadamente sellado o sea intrínsecamente seguro.

5) Tipos de extintores

Si cualquier trabajo en caliente se va a realizar en el equipo de refrigeración o de las partes asociadas, equipos de extinción de incendios adecuados deberán estar a mano. Tener polvo seco o un extintor de CO₂ junto a la zona de carga.

6) No hay fuentes de ignición

La persona que lleva a cabo el trabajo en relación con el sistema de refrigeración que consista en exponer cualquier componente que contenga o haya contenido refrigerante inflamable deberá utilizar cualquier fuente de ignición de una manera tal que no pueda conducir al riesgo de incendio o explosión. Todas las posibles fuentes de ignición, incluyendo el tabaco, deben mantenerse lo suficientemente lejos del lugar de la instalación, reparación, eliminación y disposición, durante el cual refrigerante inflamable, posiblemente, puede ser liberado al espacio circundante. Antes de trabajar, el área alrededor del equipo se va a someter a reconocimiento para asegurarse de que no hay peligros inflamables o riesgos de ignición. Deberá existir una señalización de "no fumar".

7) Área ventilada

Asegúrese de que la zona está en abierto o que tenga la ventilación adecuada antes de irrumpir en el sistema o llevar a cabo cualquier trabajo en caliente. El grado de ventilación deberá continuar durante el período en que el trabajo se lleva a cabo. Debe dispersarse de forma segura cualquier refrigerante liberado y para expulsarlo externamente a la atmósfera.

8) El control a los equipos de refrigeración donde se cambiaron los componentes eléctricos, deberán ser idóneos para el propósito y con la especificación correcta. En todo momento se seguirán las pautas de mantenimiento y servicio del fabricante. En caso de duda consulte con el departamento técnico del fabricante para obtener ayuda.

Los siguientes controles se pueden aplicar a instalaciones que utilizan refrigerantes inflamables:

- El tamaño de la carga se realiza de acuerdo con el tamaño de la habitación en la que están instalados las partes que contienen el refrigerante.
- La maquinaria de ventilación y salidas están funcionando adecuadamente y no están obstruidos.
- Si se utiliza un circuito de refrigeración indirecta, el circuito secundario se comprobará la presencia de refrigerante.
- El marcado de los equipos sigue siendo visible y legible. Las marcas y señales que son ilegibles serán corregidos.
- La tubería o componentes de refrigeración estarán instalados en una posición en la que sea poco probable que estén expuestos a cualquier sustancia que pueda corroer los componentes que conforman el refrigerante, a menos que los componentes estén contruidos de materiales que sean inherentemente resistentes a ser corroídos o estén adecuadamente protegidos contra la corrosión.

9) Compruebe los dispositivos eléctricos

La reparación y el mantenimiento de componentes eléctricos deberán incluir comprobaciones de seguridad iniciales y los procedimientos de inspección de elementos. Si existe un fallo que podría comprometer la seguridad, entonces no debe conectarse al circuito hasta que sea tratado satisfactoriamente. Si el fallo no se puede corregir de inmediato, pero es necesario continuar con la operación, se utilizará una solución temporal adecuada. Esto se notificará al propietario del equipo por lo que se recomienda a todas las partes seguir las instrucciones.

Comprobaciones de seguridad iniciales incluirán:

- Los condensadores están descargados: esto se hará de una manera segura para evitar la posibilidad de chispas.
- Los componentes eléctricos y el cableado no están conectados o expuestos durante la carga, recuperándose o purgando el sistema.
- Existe continuidad de la conexión a tierra.

2. Las reparaciones de componentes sellados

1) Durante las reparaciones de componentes sellados, todos los suministros eléctricos se desconectarán de los equipos que están funcionando antes de cualquier retirada de las cubiertas selladas, etc. Si es absolutamente necesario disponer de un suministro eléctrico a los equipos en caso de avería, hay que contar con una forma de operar de forma permanente para la detección de fugas ya que es el punto más crítico para advertir de una situación potencialmente peligrosa.

2) Se prestará especial atención para asegurarse de que, al trabajar con los componentes eléctricos, la carcasa no se altera de tal manera que el nivel de protección se vea afectada. Esto incluirá daños a los cables, excesivo número de conexiones, terminales que no sea a la especificación original, daños en las juntas, un montaje incorrecto de las glándulas, etc.

Asegúrese de que el aparato está montado de forma segura. Asegúrese de que los sellos o materiales de sellado no se han degradado de tal manera que ya no sirven el propósito de prevenir la entrada de atmósferas inflamables. Las piezas de repuesto deben estar dispuestas de acuerdo con las especificaciones del fabricante.

Nota: el uso de sellador de silicio puede inhibir la eficacia de algunos tipos de equipo de detección de fugas. Los componentes intrínsecamente seguros no tienen que ser aislados antes de trabajar en ellos.

3. Reparación de componentes de seguridad intrínseca

No aplicar cargas inductivas o capacitancia permanentes en el circuito sin asegurarse de que esto no será superior a la tensión admisible y la corriente permitida para el equipo en uso. Los componentes intrínsecamente seguros son los únicos tipos en los que se puede trabajar mientras se está en presencia de una atmósfera inflamable. El aparato de prueba debe estar en la clasificación correcta. El aparato de ensayo debe ser para el voltaje correcto. Reemplazar componentes sólo con las piezas especificadas por el fabricante. Otras partes pueden provocar la ignición de refrigerante en la atmósfera debido a una fuga.

4. Cableado

Compruebe que el cableado no está sujeto a desgaste, corrosión, presión excesiva, vibración, bordes afilados u otros efectos ambientales adversos. El control también tendrá en cuenta los efectos del envejecimiento la vibración continua de fuentes tales como compresores o ventiladores.

5. Detección de los refrigerantes inflamables

En ningún caso las posibles fuentes de ignición se pueden utilizar en la búsqueda o detección de fugas de refrigerante. No se utilizará una antorcha haluro (o cualquier otro detector usando una llama desnuda).

6. Los métodos de detección de fugas

Los siguientes métodos de detección de fugas se consideran aceptables para sistemas que contienen refrigerantes inflamables.

Los detectores de fugas electrónicos se utilizan para detectar los refrigerantes inflamables, pero la sensibilidad puede no ser adecuada, o puede necesita recalibración. (Equipo de detección se calibrará en un área libre de refrigerante.) Asegúrese de que el detector no es una fuente potencial de ignición y es adecuado para el refrigerante utilizado. Los equipos de detección de fugas quedan fijado en un porcentaje del LFL del refrigerante y se calibrará para el refrigerante empleado y el porcentaje apropiado de gas (25% máximo) es confirmado. Los fluidos de detección de fugas son adecuados para uso con la mayoría de refrigerantes, pero el uso de detergentes que contienen cloro se deberán evitar ya que el cloro puede reaccionar con el refrigerante y corroer el tubo de cobre.

Si se sospecha de una fuga, evitar cualquier llama y apagar el aparato inmediatamente.

Si se encuentra una fuga de refrigerante que requiere soldadura fuerte, todo el refrigerante se recuperará a partir del sistema, o aisladas (por medio de válvulas de cierre) en una parte del sistema de control remoto de la fuga. Oxígeno nitrógeno libre (OFN) A continuación se purgó a través del sistema tanto antes como durante el proceso de soldadura.

7. El levantamiento y la evacuación

Cuando se abre el circuito de refrigerante para hacer las reparaciones - o para cualquier otro propósito - se utilizará procedimientos convencionales. Sin embargo, es importante que la mejor práctica sea seguida teniendo en consideración la inflamabilidad. El siguiente procedimiento se puede adherir a:

- Retirar el refrigerante;
- Purgar el circuito con gas inerte;
- Evacuar;
- Purgar de nuevo con gas inerte;
- Abrir el circuito de corte o soldadura fuerte.

La carga de refrigerante se recuperará en los cilindros de recuperación correctos. El sistema se "lava" con OFN para hacer que la unidad sea segura. Este proceso puede ser necesario repetirlo varias veces. El aire comprimido u oxígeno no serán utilizados para esta tarea.

La pérdida de gas será obtenida al romper el vacío en el sistema con OFN y continuando para llenar hasta que se alcance la presión de trabajo, entonces la ventilación a la atmósfera, y, finalmente, tirando hacia abajo a un vacío. Este proceso se repite hasta que ningún refrigerante esté dentro del sistema. Cuando se utiliza la carga OFN final, el sistema deberá ser ventilado hacia abajo a presión atmosférica para permitir continuar la instalación. Esta operación es absolutamente vital si se van a realizar operaciones de soldadura en la tubería de trabajo. Asegúrese de que la salida para la bomba de vacío no está cerca de cualquier fuente de ignición y que existe una ventilación disponible.

8. Procedimientos de carga

Además de los procedimientos de carga convencionales, los siguientes requisitos deberán cumplirse:

- Asegurar que no se produce contaminación de diferentes refrigerantes cuando se use el equipo de carga. Los tubos o líneas deberán ser tan cortos como sea posible para minimizar la cantidad de refrigerante contenido en ellas.
- Los cilindros deberán mantenerse en posición vertical.
- Asegúrese de que el sistema de refrigeración está conectado a tierra antes de cargar el sistema con refrigerante.
- Etiquetar el sistema cuando se complete la carga (si no lo está ya).
- Un cuidado extremo debe ser tomado para no sobrecargar el sistema de refrigeración. Antes de la recarga, el sistema se someterá a ensayo con OFN presión. El sistema se fuga deberá ser probado al final de la carga, pero antes de la puesta en marcha. Una prueba de seguimiento de fugas se lleva a cabo antes de abandonar el lugar.

9. Puesta fuera de servicio

Antes de llevar a cabo este procedimiento, es esencial que el técnico esté completamente familiarizado con el equipo y todos sus detalles. Se recomienda como buena práctica que todos los refrigerantes se recuperen de forma segura. Antes de que se lleve a cabo la tarea, se debe tomar una muestra de aceite y refrigerante en caso de que se requiera un análisis antes de reutilizar el refrigerante recuperado. Es esencial que la energía eléctrica esté disponible antes de comenzar la tarea.

- a) Familiarizarse con el equipo y su funcionamiento.
- b) Aislar sistema eléctricamente.
- c) Antes de efectuar la operación hay que asegurarse de que:
 - El equipo de manipulación mecánica está disponible, si es necesario, para el manejo de cilindros de refrigerante.
 - Todo el equipo de protección personal está disponible y se utiliza correctamente.
 - El proceso de recuperación es supervisado en todo momento por una persona competente;
 - El equipo de recolección y los cilindros se ajustan a las normas apropiadas.

- d) el sistema de refrigerante de la bomba, si es posible.
- e) Si el vacío no es posible, hacer un colector de modo que el refrigerante pueda retirar de diversas partes del sistema.
- f) Asegúrese de que el cilindro está situado en la balanza antes de que la recuperación se lleve a cabo.
- g) Iniciar la máquina de recuperación y operar de acuerdo con las instrucciones del fabricante.
- h) No llene en exceso cilindros. (No más de 80% de la carga de líquido de volumen).
- i) No exceda la presión máxima de trabajo del cilindro, aunque sea temporalmente.
- j) Cuando los cilindros se han llenado correctamente y el proceso completado, asegúrese de que los cilindros y el equipo se eliminan de sitio con prontitud y todas las válvulas de aislamiento en el equipo están cerradas.
- k) El refrigerante recuperado no se cargará en otro sistema de refrigeración a menos que se ha limpiado y comprobado.

10. El etiquetado

El equipo de etiquetado debe etiquetarse indicando que se ha quitado el servicio y se ha vaciado de refrigerante. La etiqueta deberá estar fechada y firmada. Asegúrese de que no son etiquetas de los equipos que indican que el equipo contiene refrigerante inflamable.

11. Recuperación

Al retirar el refrigerante de un sistema, ya sea para el servicio o clausura, se recomienda la buena práctica consistente en que todos los refrigerantes se eliminen de forma segura.

Con la transferencia de refrigerante en los cilindros, asegurar que se emplean cilindros de recuperación de refrigerante solamente apropiados. Asegúrese de que el número correcto de cilindros para la carga total del sistema está disponible. Todos los cilindros que se utilizarán son designados para el refrigerante recuperado y etiquetados para que el refrigerante

(es decir, cilindros especiales para la recuperación de refrigerante). Los cilindros deben ser completados con una válvula de alivio de presión y válvulas de cierre asociadas en buen estado de funcionamiento. Los cilindros de recuperación vacíos son evacuados y, si es posible, deben enfriarse antes de que ocurra la recuperación.

El equipo de recuperación deberá estar en buen estado de funcionamiento con un conjunto de instrucciones relativas al equipo que está a la mano y deberá ser adecuado para la recuperación de refrigerantes inflamables. Además, un conjunto de balanzas calibradas deberá estar disponible y en buen estado de funcionamiento. Los tubos deben estar completos con acoplamientos de desconexión sin fugas y en buenas condiciones. Antes de usar la máquina de recuperación, compruebe que funciona satisfactoriamente, ha sido debidamente mantenida y que cualquiera de los componentes eléctricos asociados está sellado para evitar la ignición en el caso de un escape de refrigerante. Consulte con el fabricante en caso de duda.

El refrigerante recuperado se devuelve al proveedor refrigerante en el cilindro de recuperación correcta, y la correspondiente transferencia de residuos se realizará siguiendo la normativa del país correspondiente. No mezclar refrigerantes en unidades de recuperación y especialmente no en cilindros.

Si los compresores o aceites para compresores deben ser retirados, asegúrese de que han sido evacuados a un nivel aceptable para que el refrigerante inflamable no permanezca dentro del lubricante. El proceso de evacuación se lleva a cabo antes de devolver el compresor a los proveedores. Sólo la calefacción eléctrica del cuerpo del compresor se emplea para acelerar este proceso. Cuando el aceite se drene del sistema, se llevará a cabo de forma segura.

Parámetros de fusibles de la máquina

Tipo: 5ET o SMT Voltaje: 250V Corriente: 3.15 A

A. Almacenamiento de la unidad:

1. Desatornille la tapa de drenaje, desenchufe el tapón de agua y descargue el líquido en la bandeja de agua, en otros recipientes adecuados.
2. Encienda la máquina, ajústela al modo de ventilación de baja ventilación y mantenga este estado hasta que el tubo de drenaje se seque, para mantener el interior del cuerpo en un estado seco y evitar que se mueva.
3. Apague la máquina, desconecte el enchufe de alimentación y envuelva el cable de alimentación alrededor del poste de embalaje; Instale el tapón de agua y la tapa de drenaje.
4. Retire el tubo de escape y manténgalo correctamente.
5. Cubra el aire acondicionado con una bolsa de plástico. Coloque el aire acondicionado en un lugar seco, manténgalo fuera del alcance de los niños y tome medidas de control de polvo.

6. Quite las pilas del mando a distancia y consérvelas correctamente.

Nota: Asegúrese de que el cuerpo se coloca en un lugar seco y mantenga todos los componentes de la máquina correctamente.

X. Solución de problemas II

No repare ni desmonte el aire acondicionado por su cuenta. Una reparación no adecuada conducirá al fallo de la tarjeta de garantía, y puede causar daños a los usuarios o sus propiedades.

Problemas	Razones	Soluciones
El aire acondicionado no funciona.	No hay electricidad	Encenderlo después de conectarlo a un enchufe con electricidad
	Cuando está lleno de agua el indicador parpadeará.	Drenar el agua
	La temperatura ambiente es demasiado fría o caliente	Recomendar para usar la máquina en a la temperatura de 5-35°C (44-95°F).
	En el modo de refrigeración, la temperatura ambiente es inferior a la temperatura ajustada; En el modo de calefacción, la temperatura ambiente es más alta que la temperatura ajustada.	Cambiar la temperatura fijada
	En el modo de deshumidificación, la temperatura ambiente es baja.	La máquina se coloca en una habitación con una temperatura ambiente superior a 17°C (62 F).
El efecto enfriamiento no es bueno	Hay luz solar directa.	Poner las cortinas
	Puertas o ventanas abiertas; hay mucha gente; en el modo de refrigeración, hay otras fuentes de calor.	Cierre las puertas y las ventanas, y añada un nuevo aire acondicionado.
	El filtro está sucia.	Limpie o reemplace la pantalla el filtro.
	La entrada de aire esta bloqueada	Quitar las obstrucciones.
Mucho ruido	El aire acondicionado no esta sobre un terreno plano	Poner el aire acondicionado sobre un terreno plano para reducir el ruido
El compresor no funciona	Comienza la producción de escarcha.	Espere 3 minutos hasta que se baje la temperatura, y luego reinicie la máquina.
El control remoto no funciona.	La distancia entre el control remoto y el aire acondicionado es muy grande	Deje que el control remoto se acerque al aire acondicionado y asegúrese de que el mando a distancia esté directamente orientado hacia la dirección del receptor
	El control remoto no está alineado con la dirección del receptor del mando a distancia.	
	No le queda batería	Substituir las baterías
Se muestra 'E1'.	El sensor de temperatura es anormal.	Compruebe el sensor de temperatura y los circuitos relacionados.
Se muestra 'E2'	La tubería de temperatura es anormal.	Compruebe el sensor de la tubería de temperatura ambiente y los circuitos relacionados.

Nota: Si ocurren problemas que no aparecen en la tabla o las soluciones recomendadas no funcionan, póngase en contacto con la organización de servicio profesional.

XI. Anexo

Diagrama esquemático (sólo para productos de refrigeración)

(Los parámetros técnicos específicos de la máquina están sujetos a la placa de identificación en el producto) **Para modelos de sólo frío:**

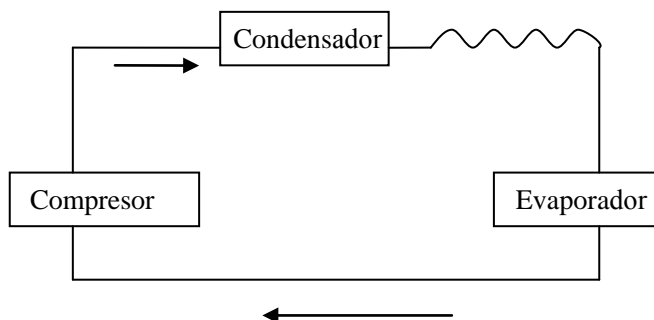

Para modelos de frío y calor:

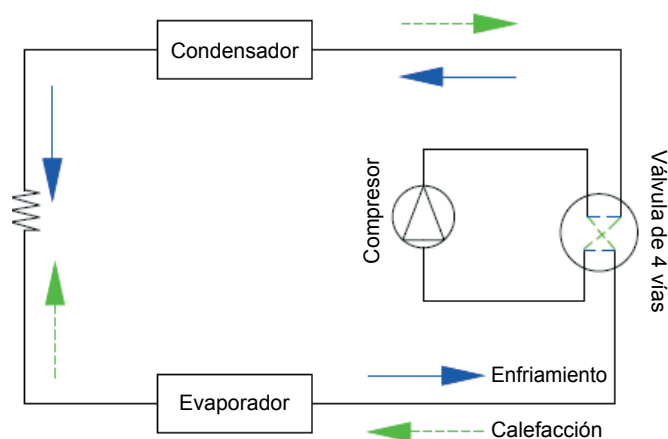

Para conocer todos los parámetros técnicos y específicos, consulte la placa de identificación del producto. Debido a la mejora continua, nos reservamos el derecho a cambiar algún diseño sin previo aviso.



Tratamiento: No coloque la máquina abandonada con otros desechos sin clasificar. Estos residuos se colocarán por separado para otros usos específicos.



ENGLISH

OWNER'S MANUAL

PORTABLE

P31

HTW-PC-041P31 | HTW-PB-041P31

Content

I. Attention Matters.....	22
II. Features and Components	24
III. Control Setting.....	25
IV. Protection function.....	26
V. Installation and adjustment	27
VI. Drainage Instructions	29
VII. Maintenance.....	30
VIII. Unit storage.....	30
IX. Troubleshooting.....	31
X. Troubleshooting I.....	36
XI. Addendum	37

The refrigerant used in mobile air conditioners is the environmentally friendly hydrocarbon R290. This refrigerant is odorless, and compared to the alternative refrigerant, the R290 is an ozone-free refrigerant, and its effect is very low.

Please read the instructions before use and repair.

The drawings provided in this manual may not be the same as the physical objects. Please refer to the physical objects.

I. Attention Matters

Warning matters:

1. Do not use means to accelerate the defrosting process or to clean, other than those recommended by the manufacturer.
2. The appliance shall be stored in a room without continuously operating ignition sources (for example: open flames, an operating gas appliance or an operating electric heater.)
3. Do not pierce or burn.
4. Be aware that refrigerants may not contain an odour.
5. Appliance shall be installed, operated and stored in a room with a floor area larger than 14 m²
6. Keep any required ventilation openings clear of obstruction;
7. Servicing shall be performed only as recommended by the manufacturer.
8. The appliance shall be stored in a well-ventilated area where the room size corresponds to the room area as specified for operation.
9. Any person who is involved with working on or breaking into a refrigerant circuit should hold a current valid certificate from an industry-accredited assessment authority, which authorises their competence to handle refrigerants safely in accordance with an industry recognised assessment specification.
10. Servicing shall only be performed as recommended by the equipment manufacturer. Maintenance and repair requiring the assistance of other skilled personnel shall be carried out under the supervision of the person competent in the use of flammable refrigerants.
11. All working procedure that affects safety means shall only be carried by competent persons.

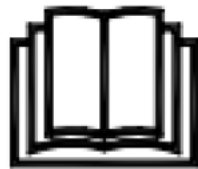

Notes:

- *The air conditioning is only suitable for indoor use, and is not suitable for other applications.
- *Follow local grid interconnection rules while installing the air conditioning and ensure that it is properly grounded. If you have any question on electrical installation, follow the instructions of the manufacturer, and if necessary, ask a professional electrician to install it.
- *Place the machine in a flat and dry place and keep a distance of above 50cm between the machine and the surrounding objects or walls.
- *After the air conditioning is installed, ensure that the power plug is intact and firmly plugged into the power outlet, and place the power cord orderly to prevent someone from being tripped or pulling out the plug.
- *Do not put any object into the air inlet and outlet of the air conditioning. Keep the air inlet and outlet free from obstructions.
- *When drainage pipes are installed, ensure that the drainage pipes are properly connected, and are not distorted or bended.
- *While adjusting the upper and lower wind-guide strips of the air outlet, pluck it with hands gently to avoid damaging wind-guide strips.

- *When moving the machine, make sure that it is in an upright position.
- *The machine should stay away from gasoline, flammable gas, stoves and other heat sources.
- *Don't disassemble, overhaul and modify the machine arbitrarily, otherwise it will cause a machine malfunction or even bring harm to persons and properties. To avoid danger, if a machine failure occurs, ask the manufacturer or professionals to repair it.
- *Do not install and use the air conditioning in the bathroom or other humid environments.
- *Do not pull the plug to turn off the machine.
- *Do not place cups or other objects on the body to prevent water or other liquids from spilling into the air conditioning.
- *Do not use insecticide sprays or other flammable substances near the air conditioning.
- *Do not wipe or wash the air conditioning with chemical solvents such as gasoline and alcohol. When you need to clean the air conditioning, you must disconnect the power supply, and clean it with a half-wet soft cloth. If the machine is really dirty, scrub with a mild detergent.
- *The appliance can be used by children aged from 8 years and above and persons with reduced physical, sensory or mental capabilities if they have been given supervision or instruction concerning use of the appliance in a safe way and understand the hazards involved. Children shall not play with the appliance. Cleaning and maintenance shall not be made by children without supervision.
- *If the supply cord is damaged, it must be replaced by the manufacturer, its service agent or similarly qualified persons in order to avoid a hazard.
- *The appliance shall be installed in accordance with national wiring regulations.
- *Do not operate your air conditioner in a wet room such as a bathroom or laundry room.

Transportation, marking and storage for units

1. Transport of equipment containing flammable refrigerants
Compliance with the transport regulations
2. Marking of equipment using signs
Compliance with local regulations
3. Disposal of equipment using flammable refrigerants
Compliance with national regulations
4. Storage of equipment/appliances
The storage of equipment should be in accordance with the manufacturer's instructions.
5. Storage of packed (unsold) equipment
Storage package protection should be constructed such that mechanical damage to the equipment inside the package will not cause a leak of the refrigerant charge.
The maximum number of pieces of equipment permitted to be stored together will be determined by local regulations.

II. Features and Components

Component

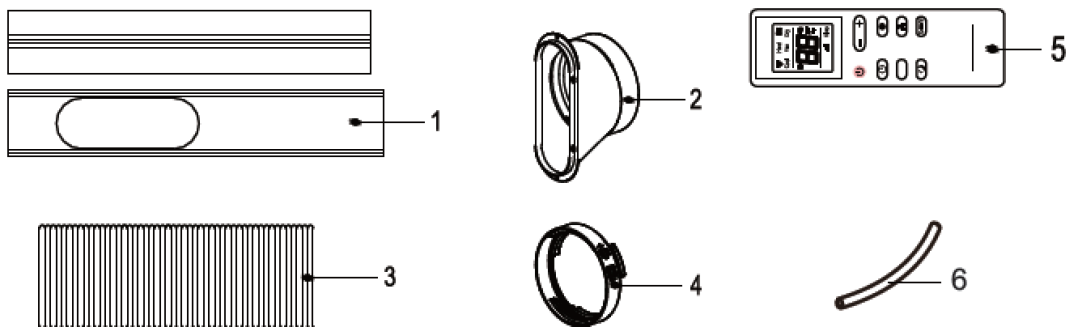
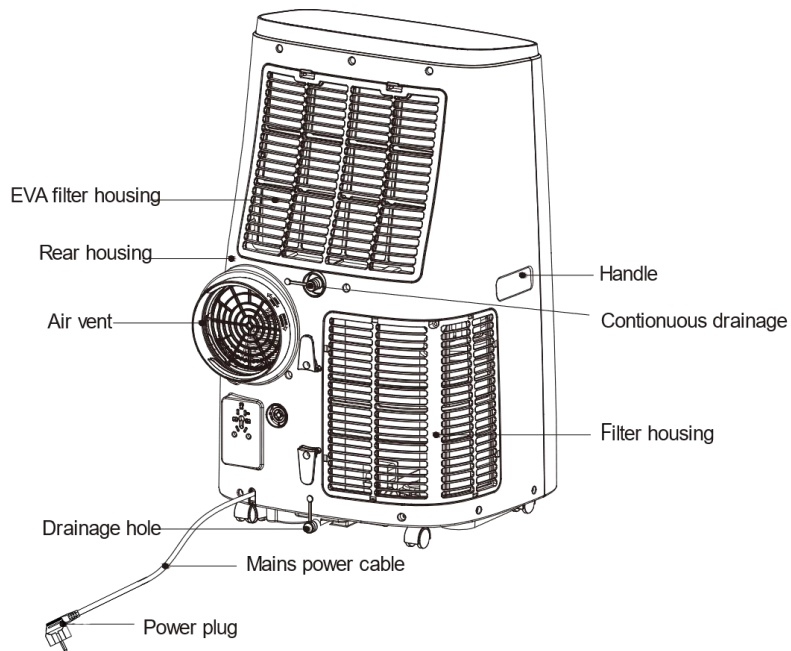
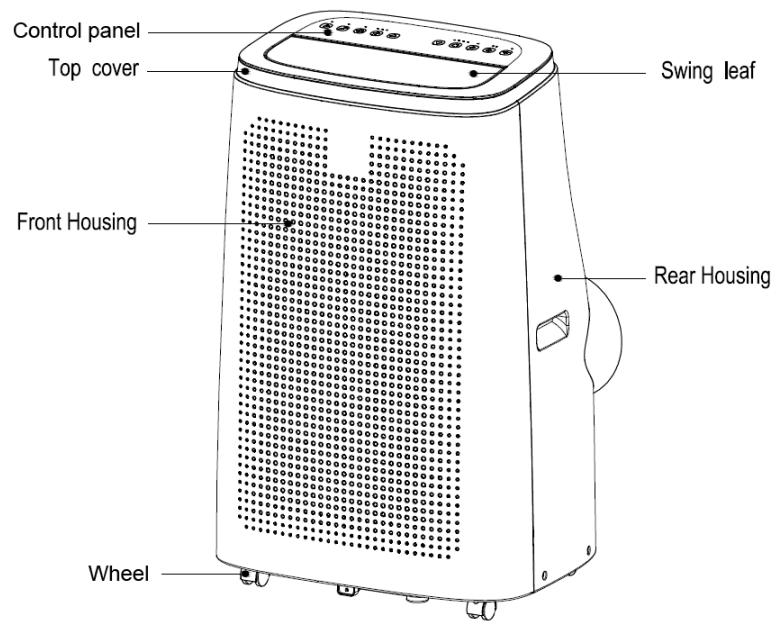

1. ajustabel slide bar
2. slide bar connector
3. exhaust hose
4. exhaust pipe joint
5. remote control
6. drain pipe

III. Control Setting

1. Control panel operation instructions

Operation interface :

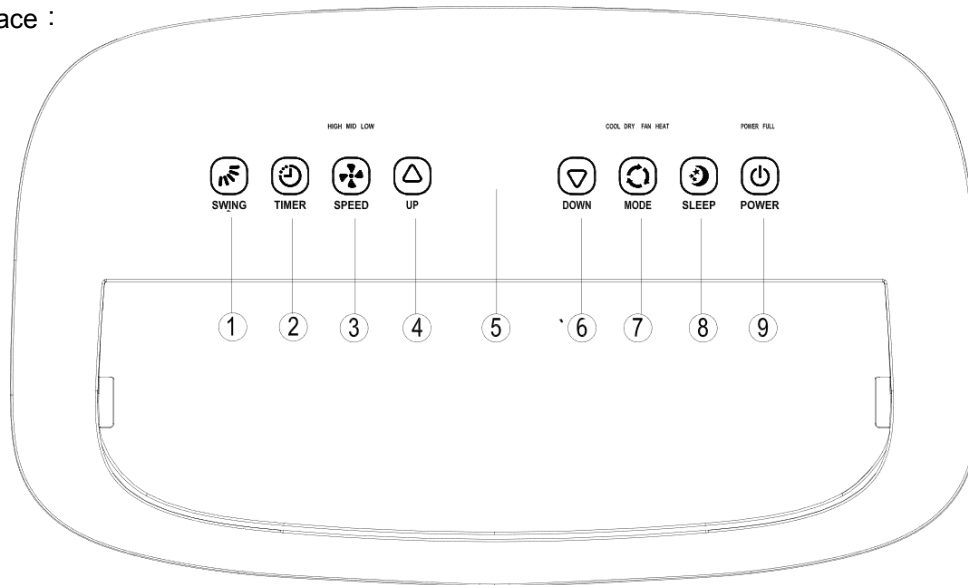

- | | | | |
|-------------------|--------------|-------------|-------------------|
| 1: Swing Key | 2: Timer Key | 3: Fan Key | 4: Up Key |
| 5: Display Window | 6: Down Key | 7: Mode Key | 8: Sleep Mode Key |
| 9: Power Key | | | |

- 1. SWING Key:** The SWING function only works after turning on the unit, you can turn the swing on or off.
- 2. TIMER Key:** When the unit is on, press the key to close timing; When the unit is off, press the key to open timing.
Press the key, when the timing symbol flashes, press up and down key to select the required timing value. Timing values can be set in 1-24 hours and the timing value is adjusted up or down by one hour.
- 3. FAN SPEED Key:** In cooling, heating and fan mode, press this key to select low, medium, high speed. This function is not available in SLEEP mode and DEHUMIDIFYING mode.
- 4. UP Key:** Under timer mode, press this key to adjust the time upwards.
Under cooling and heating mode, press this key to adjust the temperature higher.
This function is not available under FAN mode and DEHUMIDIFYING mode.
- 5. Display Window**
- 6. DOWN Key:** Under timer mode, press this key to adjust the timer downwards.
Under cooling and heating mode, press this key to adjust the temperature lower.
This function is not available under FAN mode and DEHUMIDIFYING mode.
- 7. Mode Key:** When the unit is on, press this key to switch between cooling ~ dry ~ fan ~ heating
- 8. Sleep Mode:** When the power is on and in cooling mode (or heating mode), press 'SLEEP' button to start the sleep mode. Under sleep mode, the FAN speed is set to LOW speed and not adjustable. The SLEEP mode can be cancelled by pressing the button.
When sleeping mode turns on, under cooling/heating mode, one hour later, setting temperature will go up/ go down 1°C, the second one hour later, setting temperature will go up/ go down another 1°C, and then keep the same. Under the sleep mode, display will be turned off after 10 seconds.
Sleeping mode is invalid under dehumidifying and fan mode.
- 9. Power Key:** Press this key to turn on and turn off the unit.

Noted:

MEMORY FUNCTION: The appliance maintains its settings during a power failure.

2. Operation instructions of remote control

The air conditioner can be controlled with the remote control. Two AAA-batteries are required to use the remote control.

POWER : Press the POWER button to turn the unit on and off.

MODE : Press the MODE button to switch between cooling, dry, fan, heating modes.

UP : Press the UP button to increase the desired temperature and set the duration of

DOWN : Press the DOWN button to reduce the desired temperature and set the duration of the timer.

FAN : Press the FAN button to cycle between low, medium and high fan speeds.

TIMER : Press the TIMER button to set the duration of the power on or power off

SWING  timer. : Press the swing button to change the orientation of the louvres

TEMPERATURE UNIT : Press to switch between displaying the temperature in Celsius to direct the air
Fahrenheit.

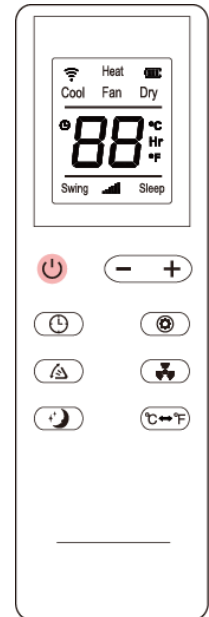

SLEEP MODE : Press to turn on the sleep mode. The unit will work with energy saving logic and the lowest fan speed.

IV. Protection function

1: Frost Protection Function:

In cooling mode, if the temperature of the exhaust pipe is too low, the unit will automatically enter protection status; if the temperature of the exhaust pipe rises to a certain temperature, it can automatically revert to normal operation.

2: Overflow Protection Function:

When water in the water pan exceeds the warning level, the unit will automatically sound an alarm, and the "FULL" indicator light will flash. At this point, you need to move the drainage pipe connecting the unit or the water outlet to sewer or other drainage area to empty the water (details see Drainage Instructions at the end of this chapter). After the water is emptied, the unit will automatically return to the standby state.

3: Automatic Defrosting (heating models have this function):

The unit has an automatic defrosting function. Defrosting can be achieved through four - way valve reversing.

4: Protection Function of the Compressor

To increase the service life of the compressor, it has a 3-minute delay booting protection function after the compressor is turned off.

V. Installation and adjustment

1.Installation :

Warning: before using the unit, keep it upright for at least two hours.

The unit can be easily moved in the room. In the moving process, ensure that the unit is in the upright position and should be placed on a flat surface. Do not install and use the unit in the bathroom or other humid environments.

1.1 Install the heat pipe assembly (as shown in Fig.1)

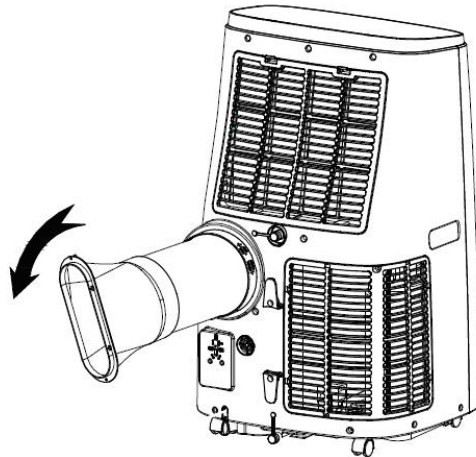

Figure 1

- 1) take out the outer connector assembly and the exhaust pipe assembly, and remove the plastic bags;
- 2) insert the heat pipe assembly (the end of the exhaust joint) into the back panel vent slot (push to the left) and complete the assembly (as shown in figure 1).

1.2 Installation of window sealing accessories

There are two options to seal the window for better exhaust of hot air

1.2.1 Window plate for sliding windows

- 1) Half open the window ,and mount the window sealing plate assembly to the window (as shown in Fig.2 and Fig.3).Components can be placed in horizontal and vertical direction.
- 2) Pull various components of the window sealing plate assembly open, adjust their opening distance to bring both ends of the assembly into contact with the window frame, and fix various components of the assembly.

Notes: 1: The flat end of the exhaust pipe joints must be snapped into place.

- 2: The pipe cannot be distorted nor has substantial turning (greater than 45 °). Keep the ventilation of the exhaust pipe unblocked.

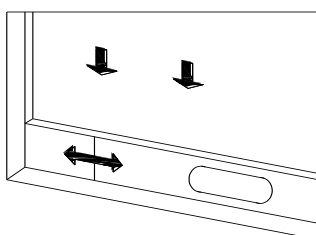

Figure 2

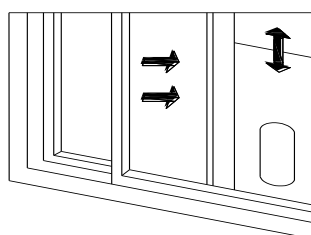

Figure 3

3) Move the unit with installed heat pipe and fittings before the window, and the distance between the body and walls or other objects shall be least 50 cm (as shown in Fig.4).

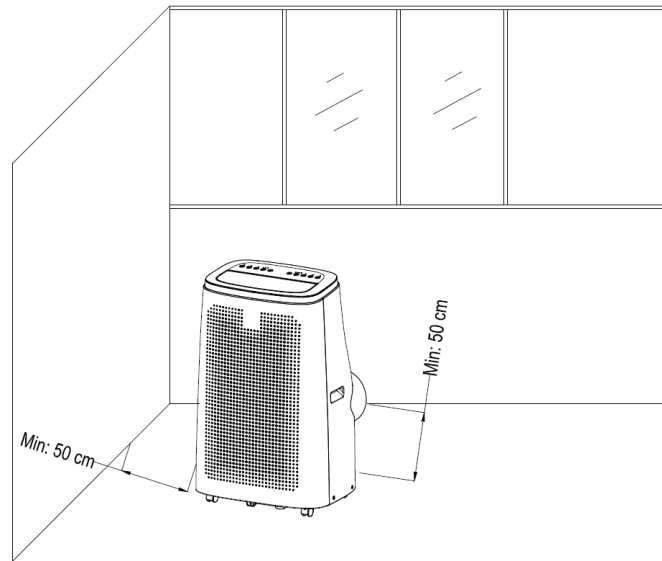

Figure4

4) Elongate the exhaust pipe and snap the flat end of the exhaust pipe joints into the hole of the window sealing plate assembly (as shown in Fig.5 and Fig.6).

Notes : 1: The flat end of the exhaust pipe joints must be snapped into place.

2: The pipe cannot be distorted nor has substantial turning (greater than 45 °). Keep the ventilation of the exhaust pipe unblocked.

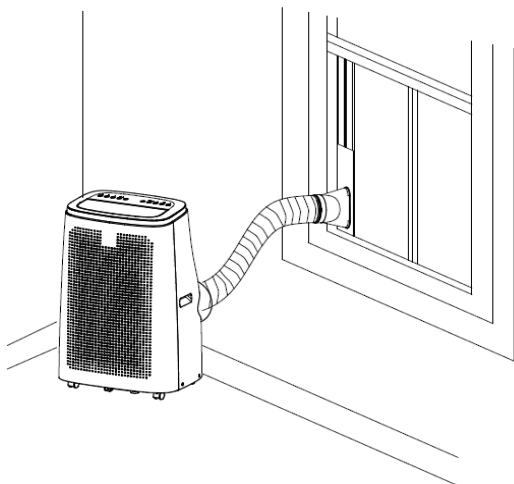

Figure 5

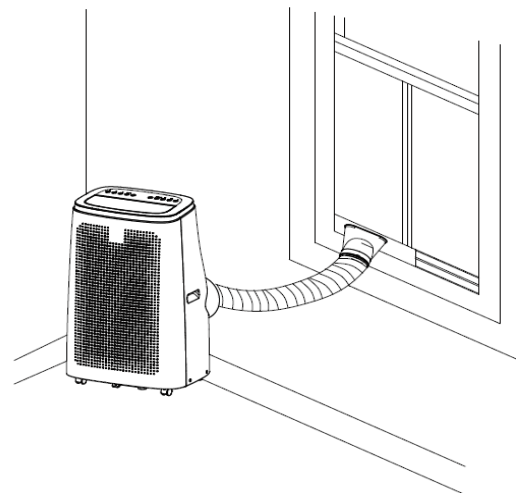

Figure 6

Important Notice:

The length of the exhaust hose shall be 280~1,500mm, and this length is based on the specifications of the unit. Do not use extension tubes or replace it with other different hoses, or this may cause a malfunction. Exhaust host must be unblocked; otherwise it may cause overheating.

VI. Drainage Instructions

This unit has two drainage methods: manual drainage and continuous drainage.

1 . Manual drainage:

1) When the unit stops after the water is full, turn off the unit power and unplug the power plug.

Notes : Move the unit carefully, so as not to spill the water in the water pan at the bottom of the body.

2) Place the water container below the side water outlet behind the body.

3) Unplug the water plug, the water will automatically flow into the water container.

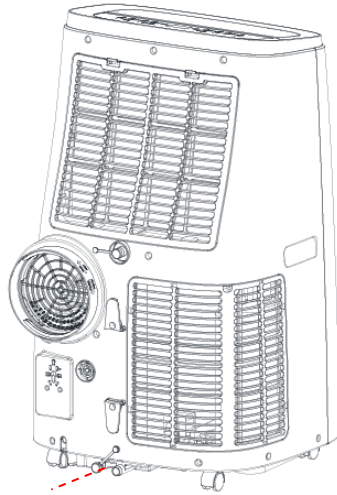

Notes :

1) Keep the drainage cover and the water plug properly.

2) During drainage, the body can be tilted slightly backwards.

3) If the water container cannot hold all the water, before the water container is full, insert the water outlet with the water plug as soon as possible to prevent water from flowing to the floor or the carpet.

4) When the water is discharged, insert the water plug, and tighten the drainage cover

2 . Continuous drainage (Optional) (only applicable to dehumidifying & heating mode), as shown in figure:

1) Unplug the water plug.

2) Set the drainage pipe into the water outlet

3) Connect the drainage pipe to the bucket.

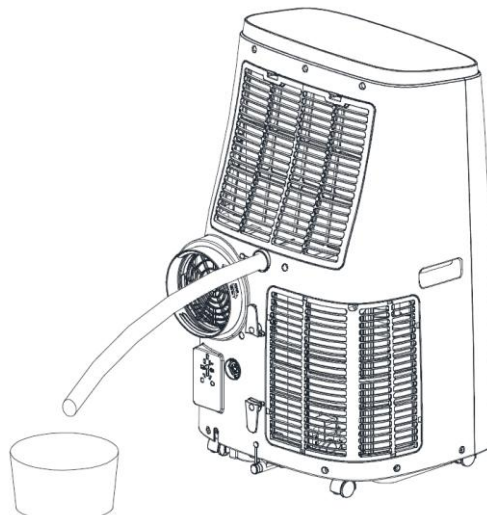

VII. Maintenance

Cleaning: before cleaning and maintenance, turn off the unit and unplug the plug.

1 . Clean the surface

Clean with surface of unit with a wet soft cloth. Don't use chemicals, such as benzene, alcohol, gasoline, etc; otherwise, the surface of the unit will be damaged or even the whole unit will be damaged.

2 . Clean the filter screen

If the filter screen is clogged with dust, and the effectiveness of the unit is reduced, be sure to clean the filter screen once every two weeks.

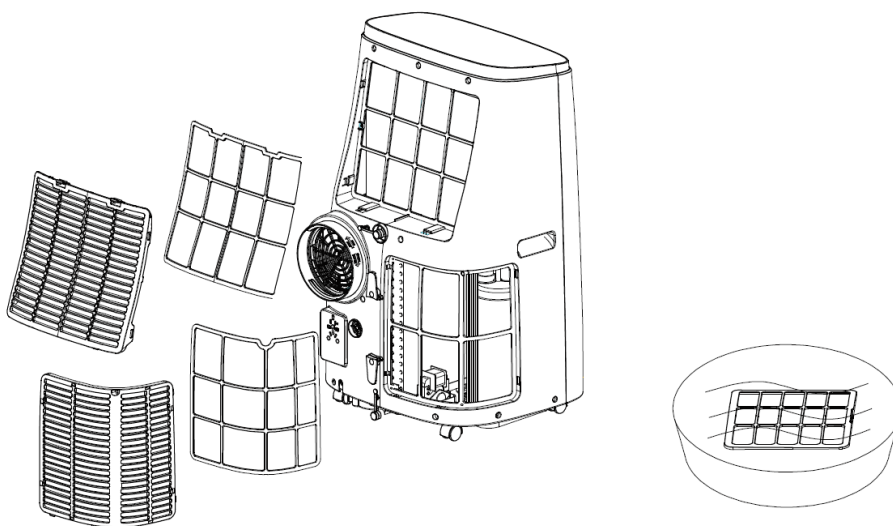

3 . Clean the upper filter screen frame

1) Unscrew one screw fixed by EVA filter net and back shell with screwdriver, and take out EVA filter net. Put the EVA filter screen into warm water with neutral detergent (about 40°C / 104°F) and dry it in the shade after rinsing clean.

VIII. Unit Storage:

1: Unscrew the drainage cover, unplug the water plug, and discharge the water in the water pan into other water containers or directly tilt the body to discharge the water into other containers.

2: Turn on the unit, adjust it to low-wind ventilation mode, and maintain this state until the drainage pipe becomes dry, so as to keep the inside of the body in a dry state and prevent it from mildewing.

3: Turn off the unit, unplug the power plug, and wrap the mains power cable around the wrapping post; install the water plug and the drainage cover.

4: Remove the exhaust pipe and keep it properly.

5: Cover the unit with a plastic bag. Store the unit in a dry place, keep it out of the reach of children, and take dust control measures.

6: Remove batteries from the remote control and keep them properly.

Note: Ensure that the body is placed in a dry place and keep all components properly.

IX. Troubleshooting I

1. Information on servicing

1) Checks to the area

Prior to beginning work on systems containing flammable refrigerants, safety checks are necessary to ensure that the risk of ignition is minimized. For repair to the refrigerating system, the following precautions shall be complied with prior to conducting work on the system.

2) Work procedure

Work shall be undertaken under a controlled procedure so as to minimize the risk of a flammable gas or vapour being present while the work is being performed.

3) General work area

All maintenance staff and others working in the local area shall be instructed on the nature of work being carried out. Work in confined spaces shall be avoided. The area around the workspace shall be sectioned off. Ensure that the conditions within the area have been made safe by control of flammable material.

4) Checking for presence of refrigerant

The area shall be checked with an appropriate refrigerant detector prior to and during work, to ensure the technician is aware of potentially flammable atmospheres. Ensure that the leak detection equipment being used is suitable for use with flammable refrigerants, i.e. non-sparking, adequately sealed or intrinsically safe.

5) Presence of fire extinguisher

If any hot work is to be conducted on the refrigeration equipment or any associated parts, appropriate fire extinguishing equipment shall be available to hand. Have a dry powder or CO₂ fire extinguisher adjacent to the charging area.

6) No ignition sources

No person carrying out work in relation to a refrigeration system which involves exposing any pipe work that contains or has contained flammable refrigerant shall use any sources of ignition in such a manner that it may lead to the risk of fire or explosion. All possible ignition sources, including cigarette smoking, should be kept sufficiently far away from the site of installation, repairing, removing and disposal, during which flammable refrigerant can possibly be released to the surrounding space. Prior to work taking place, the area around the equipment is to be surveyed to make sure that there are no flammable hazards or ignition risks. "No Smoking" signs shall be displayed.

7) Ventilated area

Ensure that the area is in the open or that it is adequately ventilated before breaking into the system or conducting any hot work. A degree of ventilation shall continue during the period that the work is carried out. The ventilation should safely disperse any released refrigerant and preferably expel it externally into the atmosphere.

8) Checks to the refrigeration equipment

Where electrical components are being changed, they shall be fit for the purpose and to the correct specification. At all times the manufacturer's maintenance and service guidelines shall be followed. If in doubt consult the manufacturer's technical department for assistance.

The following checks shall be applied to installations using flammable refrigerants:

- The charge size is in accordance with the room size within which the refrigerant containing parts are installed;
- The ventilation unit and outlets are operating adequately and are not obstructed;
- If an indirect refrigerating circuit is being used, the secondary circuit shall be checked for the presence of refrigerant;
- Marking to the equipment continues to be visible and legible. Markings and signs that are illegible shall be corrected;
- Refrigeration pipe or components are installed in a position where they are unlikely to be exposed to any substance which may corrode refrigerant containing components, unless the components are constructed of materials which are inherently resistant to being corroded or are suitably protected against being so corroded.

9) Checks to electrical devices

Repair and maintenance to electrical components shall include initial safety checks and component inspection procedures. If a fault exists that could compromise safety, then no electrical supply shall be connected to the circuit until it is satisfactorily dealt with. If the fault cannot be corrected immediately but it is necessary to continue operation, an adequate temporary solution shall be used. This shall be reported to the owner of the equipment so all parties are advised.

Initial safety checks shall include:

- That capacitors are discharged: this shall be done in a safe manner to avoid possibility of sparking;
- That there no live electrical components and wiring are exposed while charging, recovering or pur- ging the system;
- That there is continuity of earth bonding.

2.Repairs to sealed components

- 1) During repairs to sealed components, all electrical supplies shall be disconnected from the equipment being worked upon prior to any removal of sealed covers, etc. If it is absolutely necessary to have an electrical supply to equipment during servicing, then a permanently operating form of leak detection shall be located at the most critical point to warn of a potentially hazardous situation.
- 2) Particular attention shall be paid to the following to ensure that by working on electrical components, the casing is not altered in such a way that the level of protection is affected. This shall include damage to cables, excessive number of connections, terminals not made to original specification, damage to seals, incorrect fitting of glands, etc.
- 3) Ensure that apparatus is mounted securely.
- 4) Ensure that seals or sealing materials have not degraded such that they no longer serve the purpose of preventing the ingress of flammable atmospheres. Replacement parts shall be in accordance with the manufacturer's specifications.

NOTE: The use of silicon sealant may inhibit the effectiveness of some types of leak detection equipment. Intrinsically safe components do not have to be isolated prior to working on them.

3.Repair to intrinsically safe components

Do not apply any permanent inductive or capacitance loads to the circuit without ensuring that this will not exceed the permissible voltage and current permitted for the equipment in use.

Intrinsically safe components are the only types that can be worked on while live in the presence of a flammable atmosphere. The test apparatus shall be at the correct rating.

Replace components only with parts specified by the manufacturer. Other parts may result in the ignition of refrigerant in the atmosphere from a leak.

4. Cabling

Check that cabling will not be subject to wear, corrosion, excessive pressure, vibration, sharp edges or any other adverse environmental effects. The check shall also take into account the effects of aging or continual vibration from sources such as compressors or fans.

5. Detection of flammable refrigerants

Under no circumstances shall potential sources of ignition be used in the searching for or detection of refrigerant leaks. A halide torch (or any other detector using a naked flame) shall not be used.

6. Leak detection methods

The following leak detection methods are deemed acceptable for systems containing flammable refrigerants. Electronic leak detectors shall be used to detect flammable refrigerants, but the sensitivity may not be adequate, or may need re-calibration. (Detection equipment shall be calibrated in a refrigerant-free area.)

Ensure that the detector is not a potential source of ignition and is suitable for the refrigerant used. Leak detection equipment shall be set at a percentage of the LFL of the refrigerant and shall be calibrated to the refrigerant employed and the appropriate percentage of gas (25 % maximum) is confirmed.

Leak detection fluids are suitable for use with most refrigerants but the use of detergents containing chlorine shall be avoided as the chlorine may react with the refrigerant and corrode the copper pipe-work.

If a leak is suspected, all naked flames shall be removed/ extinguished.

If a leakage of refrigerant is found which requires brazing, all of the refrigerant shall be recovered from the system, or isolated (by means of shut off valves) in a part of the system remote from the leak. Oxygen free nitrogen (OFN) shall then be purged through the system both before and during the brazing process.

7. Removal and evacuation

When breaking into the refrigerant circuit to make repairs – or for any other purpose-conventional procedures shall be used. However, it is important that best practice is followed since flammability is a consideration. The following procedure shall be adhered to:

- Remove refrigerant;
- Purge the circuit with inert gas;
- Evacuate;
- Purge again with inert gas;
- Open the circuit by cutting or brazing.

The refrigerant charge shall be recovered into the correct recovery cylinders. The system shall be “flushed” with OFN to render the unit safe. This process may need to be repeated several times.

Compressed air or oxygen shall not be used for this task.

Flushing shall be achieved by breaking the vacuum in the system with OFN and continuing to fill until the working pressure is achieved, then venting to atmosphere, and finally pulling down to a vacuum.

This process shall be repeated until no refrigerant is within the system. When the final OFN charge is used, the system shall be vented down to atmospheric pressure to enable work to take place.

This operation is absolutely vital if brazing operations on the pipe-work are to take place.

Ensure that the outlet for the vacuum pump is not close to any ignition sources and there is ventilation available.

8. **Charging procedures**

In addition to conventional charging procedures, the following requirements shall be followed.

Ensure that contamination of different refrigerants does not occur when using charging equipment. Hoses or lines shall be as short as possible to minimize the amount of refrigerant contained in them.

- Cylinders shall be kept upright.
- Ensure that the refrigeration system is earthed prior to charging the system with refrigerant.
- Label the system when charging is complete (if not already).
- Extreme care shall be taken not to overfill the refrigeration system.

Prior to recharging the system, it shall be pressure tested with OFN. The system shall be leak tested on completion of charging but prior to commissioning. A follow up leak test shall be carried out prior to leaving the site.

9. **Decommissioning**

Before carrying out this procedure, it is essential that the technician is completely familiar with the equipment and all its detail. It is recommended good practice that all refrigerants are recovered safely. Prior to the task being carried out, an oil and refrigerant sample shall be taken in case analysis is required prior to re-use of reclaimed refrigerant. It is essential that electrical power is available before the task is commenced.

- a) Become familiar with the equipment and its operation.
- b) Isolate system electrically.
- c) Before attempting the procedure ensure that:
 - Mechanical handling equipment is available, if required, for handling refrigerant cylinders;
 - All personal protective equipment is available and being used correctly;
 - The recovery process is supervised at all times by a competent person;
 - Recovery equipment and cylinders conform to the appropriate standards.
- d) Pump down refrigerant system, if possible.
- e) If a vacuum is not possible, make a manifold so that refrigerant can be removed from various parts of the system.
- f) Make sure that cylinder is situated on the scales before recovery takes place.
- g) Start the recovery unit and operate in accordance with manufacturer's instructions.
- h) Do not overfill cylinders. (No more than 80 % volume liquid charge).
- i) Do not exceed the maximum working pressure of the cylinder, even temporarily.

When the cylinders have been filled correctly and the process completed, make sure that the cylinders and the equipment are removed from site promptly and all isolation valves on the equipment are closed off.

- j) Recovered refrigerant shall not be charged into another refrigeration system unless it has been cleaned and checked.

10. **Labelling**

Equipment shall be labelled stating that it has been de-commissioned and emptied of refrigerant. The label shall be dated and signed. Ensure that there are labels on the equipment stating the equipment contains flammable refrigerant.

11. Recovery

When removing refrigerant from a system, either for servicing or decommissioning, it is

recommended good practice that all refrigerants are removed safely.

When transferring refrigerant into cylinders, ensure that only appropriate refrigerant recovery cylinders are employed. Ensure that the correct number of cylinders for holding the total system charge is available. All cylinders to be used are designated for the recovered refrigerant and labelled for that refrigerant (i.e. Special cylinders for the recovery of refrigerant). Cylinders shall be complete with pressure relief valve and associated shut-off valves in good working order. Empty recovery cylinders are evacuated and, if possible, cooled before recovery occurs.

The recovery equipment shall be in good working order with a set of instructions concerning the equipment that is at hand and shall be suitable for the recovery of flammable refrigerants. In addition, a set of calibrated weighing scales shall be available and in good working order. Hoses shall be complete with leak-free disconnect couplings and in good condition. Before using the recovery unit, check that it is in satisfactory working order, has been properly maintained and that any associated electrical components are sealed to prevent ignition in the event of a refrigerant release.

Consult manufacturer if in doubt.

The recovered refrigerant shall be returned to the refrigerant supplier in the correct recovery cylinder, and the relevant Waste Transfer Note arranged. Do not mix refrigerants in recovery units and especially not in cylinders.

If compressors or compressor oils are to be removed, ensure that they have been evacuated to an acceptable level to make certain that flammable refrigerant does not remain within the lubricant.

The evacuation process shall be carried out prior to returning the compressor to the suppliers. Only electric heating to the compressor body shall be employed to accelerate this process.

When oil is drained from a system, it shall be carried out safely.

Fuse parameters of the unit

Type: 5ET or 932 or 5H Voltage: 250V Current: 3.15 A

IX. Troubleshooting II

Do not repair or disassemble the air conditioning by yourself. Unqualified repair will lead to failure of the warranty card, and may cause damage to users or their properties.

Problems	Reasons	Solutions
The air conditioning does not work.	There is no electricity.	Turn it on after connecting it to a socket with electricity.
	The "Full" indicator will flash /light.	Discharge the water inside.
	The ambient temperature is too low or too high	Recommend to use the unit in a temperature of 7-35 °C (44-95 °F).
	In cooling mode, the room temperature is lower than the set temperature; in heating mode, the room temperature is higher than the set temperature.	Change the set temperature.
	In dehumidification mode, the ambient temperature is low.	The unit is placed in a room with an ambient temperature of greater than 17°C (62°F).
The cooling effect is not good	There is direct sunlight at the product.	Pull the Curtain.
	Doors or windows are open; there are a lot of people; or in cooling mode, there are other sources of heat.	Close doors and windows, move away from the heat source or add new air conditioner.
	The filter is dirty.	Clean or replace the filter screen.
	The air inlet or outlet is blocked.	Clear obstructions.
Big Noise	The air conditioning is not placed on a flat surface.	Put the unit on a flat and hard place (to reduce noise).
Compressor does not work.	Overheat protection starts.	Wait for 3 minutes until the temperature is lowered, and then restart the unit.
The remote control does not work.	The distance between the unit and the remote control is too far.	Let the remote control get close to the unit, and make sure that the remote control directly faces to the direction of the remote-control receiver.
	The remote control is not aligned with the direction of the remote-control receiver.	
	Batteries are dead.	Replace batteries.
Displays 'E1'	The room temperature sensor is abnormal.	Please contact professional service technician or after-sales service provider.
Displays 'E2'.	The pipe temperature sensor is abnormal.	Please contact professional service technician or after-sales service provider.

Note: If problems not listed in the table occur or the above recommended solutions are not effective, please contact professional

X. Addendum

Schematic diagram for air conditioning

(The specific technical parameters of the unit shall be subject to the nameplate on the appliance)

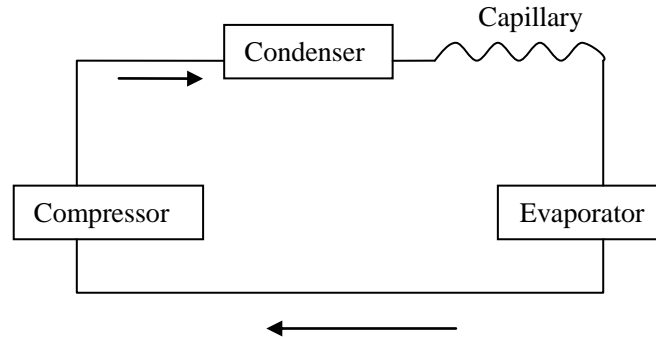

For model cooling and heating:

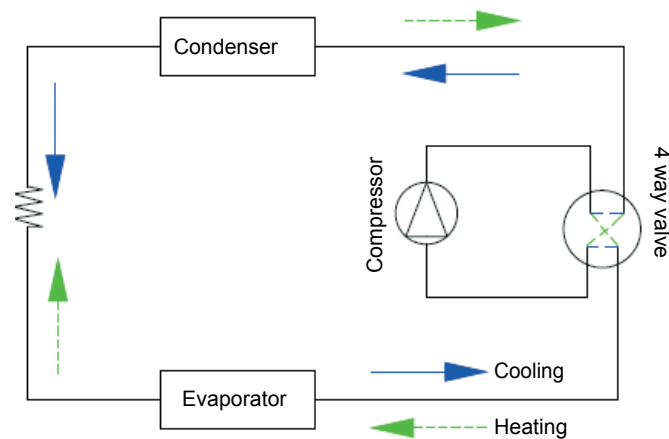

For all technical and specific parameters, refer to the product identification plate. Due to continuous improvement, we reserve the right to change any design without prior notice.

This symbol on the product or in the instructions means that your electrical and electronic equipment should be disposed at the end of its life separately from your household waste. There are separate collection systems for recycling in the EU. For more information, please see contact the local authority or your retailer where you purchased the product.





FRANÇAIS

MANUEL DE L'UTILISATEUR

PORTABLE

P31

HTW-PC-041P31 | HTW-PB-041P31

Contenu

I. Attention questions.....	41
II. Caractéristiques et composants.....	43
III. Panneau de Contrôle.....	44
IV. Une variété de fonction de protection.....	45
V. Installation et ajustement.....	46
VI. Instructions de drainage.....	47
VII. Maintenance.....	48
VIII. Stockage du climatiseur.....	49
IX. Solution de problèmes I.....	49
IX. Solution de problèmes II.....	54
X. Annexe.....	55

Le réfrigérant utilisé dans les climatiseurs mobiles est le frigorigène hydrocarbure R290, respectueux de l'environnement. Il est sans odeur et comparé au réfrigérant alternatif, le R290 est un réfrigérant sans ozone et son effet est très faible.

Veillez lire les instructions avant utilisation et réparation.

Les dessins fournis dans ce manuel peuvent différer des objets physiques. Veuillez vous reporter aux objets physiques.

I. Attention questions

Questions d'avertissement:

1. N'utilisez pas de moyen d'accélération du processus de dégivrage ou de nettoyage, mis à part ceux recommandés par le fabricant.
2. L'appareil doit être rangé dans un environnement dépourvu de sources d'inflammation en fonctionnement continu (par exemple: flammes nues, appareil à gaz en fonctionnement ou appareil de chauffage électrique)
3. Ne pas percer ou brûler.
4. N'oubliez pas que les réfrigérants ne peuvent pas contenir d'odeur.
5. L'appareil peut être installé, utilisé et stocké dans une pièce de plus de 14 m²
6. Gardez les ouvertures de ventilation nécessaires d'obstruction claire;
7. Entretien doit être effectué selon les recommandations du fabricant.
8. L'appareil doit être stocké dans une zone bien ventilée où la taille de la pièce correspond à la surface de la pièce comme indiqué pour le fonctionnement.
9. Toute personne impliquée dans les travaux ou dans un circuit de réfrigérant doit détenir un certificat en cours de validité délivré par une autorité de l'industrie accréditée, qui autorise sa capacité à manipuler les réfrigérants en toute sécurité.
10. Entretien doit être effectuée conformément aux recommandations du fabricant de l'équipement. Entretien et réparation nécessitant l'assistance d'autres personnels qualifiés sont effectués sous la supervision de la personne compétente dans l'utilisation des réfrigérants inflammables.
11. Toutes les procédures de travail qui affecte des moyens de sécurité ne doit être effectué par des personnes compétentes.



Remarques:

*La climatisation ne convient qu'à l'intérieur et ne convient pas à d'autres applications.

*Respectez les règles locales d'interconnexion de grille tout en installant la climatisation et assurez-vous qu'elle est correctement mise à la terre. Si vous avez des questions sur l'installation électrique, suivez les instructions du fabricant et, si nécessaire, demandez à un électricien professionnel de l'installer.

*Placez la machine dans un endroit plat et sec et maintenez une distance de plus de 50cm entre la machine et les objets ou les murs environnants.

*Après avoir installé la climatisation, assurez-vous que la fiche d'alimentation est intacte et fermement branchée dans la prise de courant et placez le cordon d'alimentation en ordre pour empêcher quelqu'un de se déclencher ou de retirer la fiche.

*Ne mettez aucun objet dans l'entrée et la sortie d'air de la climatisation. Ne pas obstruer l'entrée et la sortie d'air.

*Lorsque les tuyaux de drainage sont installés, s'assurer que les tuyaux de drainage sont correctement connectés, et ne sont pas déformés ou pliés.

*Pendant le réglage des bandes supérieures et inférieures du guide-vent de la sortie d'air, les arracher avec les mains doucement pour éviter d'endommager les bandes de guidage du vent.

*Lorsque vous déplacez la machine, assurez-vous qu'elle est en position verticale.

*La machine doit rester loin de l'essence, des gaz inflammables, des poêles et d'autres sources de chaleur.

- *Ne pas démonter, réviser et modifier la machine arbitrairement, dans le cas contraire, un dysfonctionnement de la machine ou même un dommage aux personnes et aux propriétés. Pour éviter tout danger, si une panne de machine se produit, demandez au fabricant ou aux professionnels de la réparer.
- *Ne pas installer et utiliser la climatisation dans la salle de bain ou d'autres environnements humides.
- *Ne tirez pas sur la fiche pour éteindre la machine.
- *Ne pas placer de tasses ou d'autres objets sur le corps pour empêcher l'eau ou d'autres liquides de se répandre dans la climatisation.
- *Ne pas utiliser de pulvérisateurs d'insecticide ou d'autres substances inflammables près de la climatisation.
- *Ne pas essuyer ou laver la climatisation avec des solvants chimiques tels que l'essence et l'alcool. Lorsque vous devez nettoyer la climatisation, vous devez débrancher l'alimentation et la nettoyer avec un chiffon doux humide. Si la machine est vraiment sale, frottez avec un détergent doux.
- *L'appareil peut être utilisé par des enfants âgés de 8 ans et plus et des personnes ayant des capacités physiques, sensorielles ou mentales réduites s'ils ont reçu une supervision ou une instruction concernant l'utilisation de l'appareil de manière sécuritaire et comprennent les dangers impliqués. Les enfants ne doivent pas jouer avec l'appareil. Le nettoyage et l'entretien ne doivent pas être effectués par des enfants sans surveillance.
- *Si le cordon d'alimentation est endommagé, il doit être remplacé par le fabricant, son agent de service ou une personne qualifiée afin d'éviter un danger.
- *L'appareil doit être installé conformément aux réglementations nationales de câblage.
- *Ne pas utiliser votre climatiseur dans une pièce humide, comme une salle de bains ou la buanderie.

Transport, marquage et stockage des unités

1. Le transport des équipements contenant des réfrigérants inflammables
Le respect des règles de transport
2. Marquage des appareils utilisant des signes
Le respect des réglementations locales
3. Mise au rebut des équipements utilisant des réfrigérants inflammables
Respect des réglementations nationales
4. Stockage des équipements / appareils
Le stockage de l'équipement doit être conforme aux instructions du fabricant.
5. Stockage du matériel d'emballage (non vendu)
La protection de l'emballage de stockage doit être conçue de manière à ne pas provoquer de fuites au niveau des équipements mécaniques de l'emballage. Le nombre maximal d'équipements pouvant être stockés ensemble sera déterminé par la réglementation locale.

II. Caractéristiques et composants

Composants :

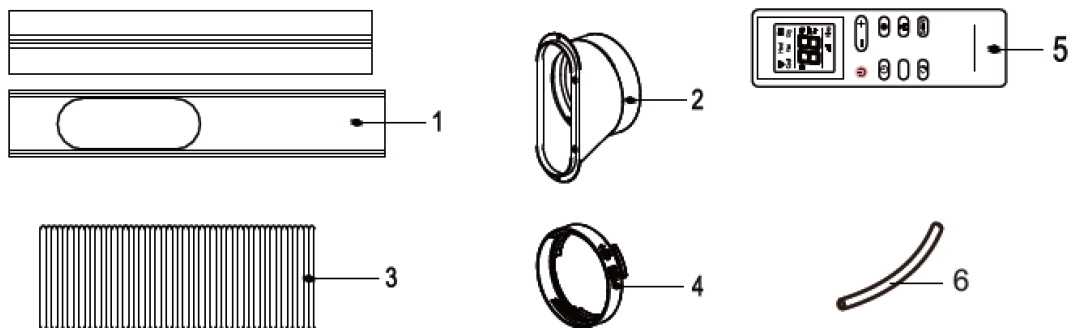
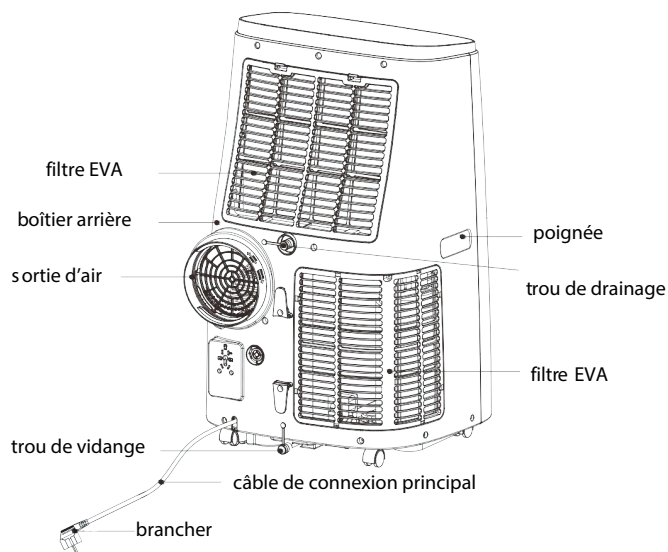
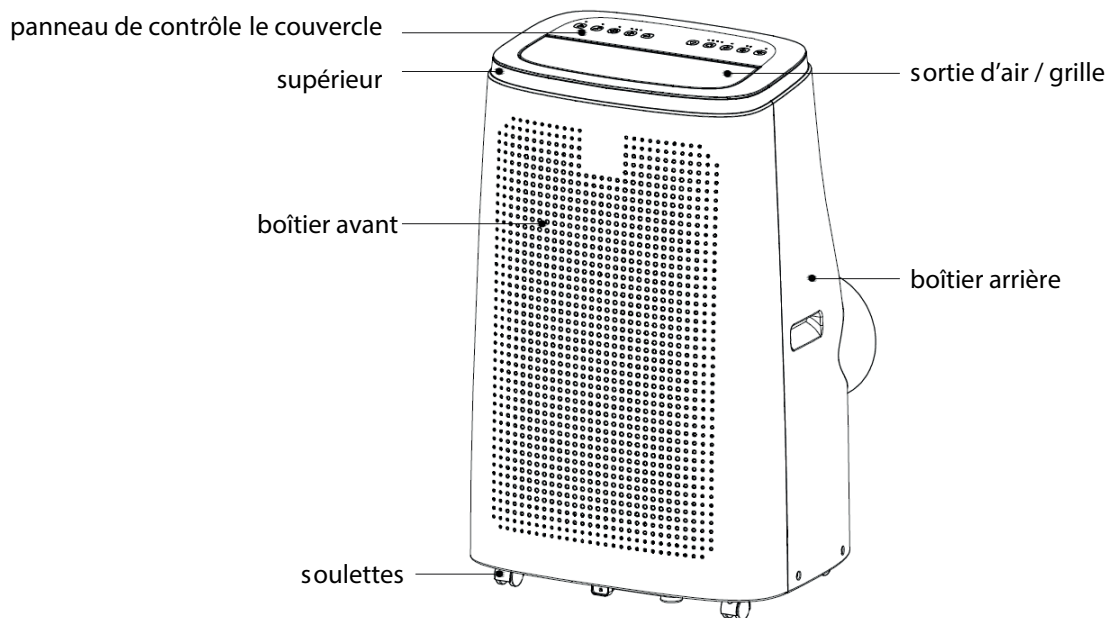

1. barre coulissante réglable 2. connecteur de barre coulissante 3. tuyau d'échappement
4. joint de tuyau d'échappement 5. télécommande 6. tuyau de vidange

III. Panneau de Contrôle

Instructions d'utilisation du panneau de commande.

Interface d'opération:

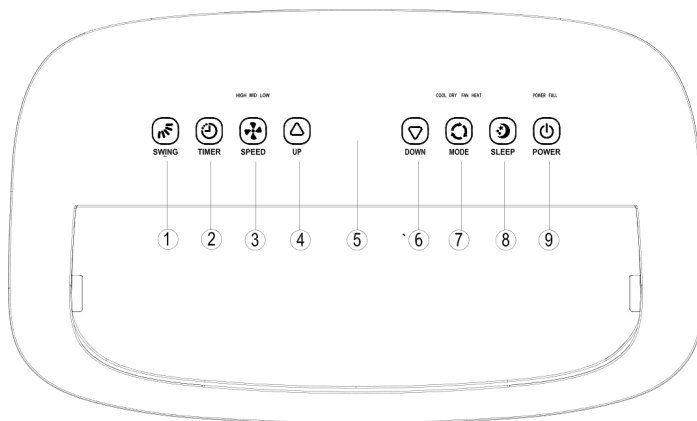

1: Bouton Swing 2: Bouton Minuterie 3: Bouton Ventilateur 4: Bouton Haut 5: Fenêtre d'affichage 6: Touche Bas 7: Bouton Mode 8: Bouton Mode Veille 9: Bouton Marche / Arrêt

- Bouton SWING:** La fonction SWING ne fonctionne qu'après avoir allumé l'appareil, vous pouvez activer ou désactiver la balançoire.
- Bouton MINUTERIE:** Lorsque l'appareil est allumé, appuyez sur le bouton pour fermer la synchronisation; Lorsque l'appareil est éteint, appuyez sur le bouton pour ouvrir le chronométrage. Appuyez sur le bouton, lorsque le symbole de synchronisation clignote, appuyez sur les touches haut et bas pour sélectionner la valeur de synchronisation requise. Les valeurs de synchronisation peuvent être définies en 1 à 24 heures et la valeur de synchronisation est ajustée vers le haut ou vers le bas d'une heure.
- Bouton VITESSE VENTILATEUR:** En mode refroidissement, chauffage et ventilateur, appuyez sur ce bouton pour sélectionner une vitesse faible, moyenne ou élevée. Cette fonction n'est pas disponible en mode SLEEP et en mode DÉSHUMIDIFICATION.
- Bouton UP:** En mode minuterie, appuyez sur cette bouton pour régler l'heure vers le haut. En mode refroidissement et chauffage, appuyez sur cette touche pour augmenter la température. Cette fonction n'est pas disponible en mode VENTILATEUR et en mode DÉSHUMIDIFICATION.
- Fenêtre d'affichage.**
- Bouton BAS:** en mode minuterie, appuyez sur cette touche pour régler la minuterie vers le bas. En mode refroidissement et chauffage, appuyez sur cette touche pour régler la température plus basse. Cette fonction n'est pas disponible en mode VENTILATEUR et en mode DÉSHUMIDIFICATION.
- Bouton Mode:** lorsque l'appareil est allumé, appuyez sur cette bouton pour basculer entre le mode de refroidissement sec → ventilateur → chauffage.
- Bouton de veille (mode nuit):** Lorsque l'appareil est sous tension et en mode de refroidissement (ou en mode de chauffage), appuyez sur le bouton «SLEEP» pour démarrer le mode de veille. En mode veille, la vitesse du VENTILATEUR est réglée sur vitesse FAIBLE et n'est pas réglable. Le mode SLEEP peut être annulé en appuyant sur le bouton. Lorsque le mode veille est activé, en mode refroidissement / chauffage, une heure plus tard, la température réglée va augmenter/ diminuera de 1 ° C, seconde une heure plus tard, la température réglée augmentera / diminuera encore de 1 ° C, puis restera la même . En mode veille, l'écran s'éteint au bout de 10 secondes. Le mode veille n'est pas valide en mode déshumidification et ventilateur.
- Bouton d'alimentation :** appuyez sur le bouton pour allumer et éteindre l'appareil.
C'est noté :
FONCTION MÉMOIRE: L'appareil conserve ses paramètres en cas de panne de courant.

2. Instructions d'utilisation de la télécommande

Le climatiseur peut être contrôlé avec la télécommande. Deux piles AAA sont nécessaires pour utiliser la télécommande.

POWER  : sur le bouton POWER pour allumer et éteindre l'appareil.

MODE  : Appuyez sur le bouton MODE pour basculer entre les modes refroidissement, séchage, ventilateur et chauffage.

UP  : Appuyez sur le bouton UP pour augmenter la température souhaitée et régler la durée de la minuterie.

DOWN  : Appuyez sur le bouton DOWN pour réduire la température souhaitée et régler la durée de la minuterie.

FAN  Appuyez sur le bouton FAN pour alterner entre les vitesses de ventilateur basse, moyenne et élevée.

TIMER  : Appuyez sur le bouton TIMER pour régler la durée de la minuterie de mise sous tension ou hors tension.

SWING  : Appuyez sur le bouton swing pour changer l'orientation des volets pour diriger l'air.

UNITÉ DE TEMPÉRATURE  : Appuyez pour basculer entre l'affichage de la température en degrés Celsius et Fahrenheit.

MODE SOMMEIL  : Appuyez pour activer le mode veille. L'unité fonctionnera avec une logique d'économie d'énergie et la vitesse de ventilateur la plus basse.

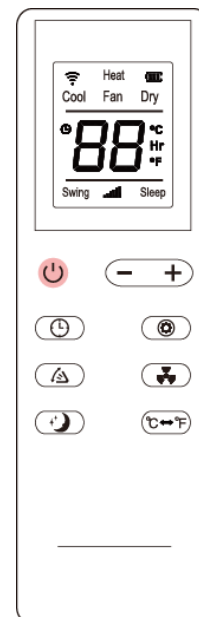

IV. Fonction de protection

1: Fonction de protection contre le gel:

En mode refroidissement, si la température du tuyau d'échappement est trop basse, l'unité passera automatiquement en état de protection; si la température du tuyau d'échappement atteint une certaine température, il peut automatiquement revenir au fonctionnement normal.

2: Fonction de protection contre les débordements:

Lorsque l'eau dans le bac à eau dépasse le niveau d'avertissement, l'appareil émet automatiquement une alarme et le voyant lumineux "FULL" clignote. À ce stade, vous devez déplacer le tuyau de drainage reliant l'unité ou la sortie d'eau à l'égout ou à une autre zone de drainage pour vider l'eau (détails, voir les instructions de drainage à la fin de ce chapitre). Une fois l'eau vidée, l'appareil revient automatiquement à l'état de veille.

3: Dégivrage automatique (les modèles de chauffage ont cette fonction):

L'unité a une fonction de dégivrage automatique. Le dégivrage peut être réalisé par inversion de soupape à quatre voies.

4: Fonction de protection du compresseur

Pour augmenter la durée de vie du compresseur, il dispose d'une fonction de protection contre le démarrage différé de 3 minutes après l'arrêt du compresseur.

V. Installation d'accessoires d'étanchéité pour fenêtres.

1. Installation :

Attention: Avant d'utiliser la climatisation mobile, gardez-le droit pendant au moins deux heures.

La climatiser peut être facilement déplacé dans la chambre. Dans le processus de déplacement, assurez-vous que le climatiseur est en position verticale et le climatiseur doit être placé sur une surface plane. Ne pas installer et utiliser la climatisation dans la salle de bains ou dans d'autres environnements humides.

1.1 Installez le caloduc (comme indiqué sur la Fig.1)

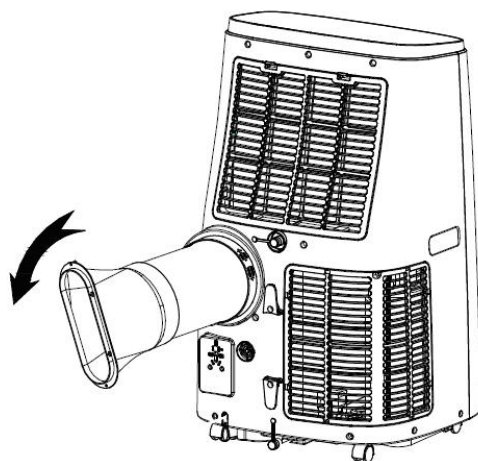

Figure 1

- 1) Retirer l'assemblage de connecteur externe et l'ensemble de conduite d'échappement, et retirer les sacs en plastique;
- 2) Insérer l'assemblage de tube de chaleur (l'extrémité du joint d'échappement) dans la fente du panneau de ventilation (appuyez vers la gauche) et compléter l'ensemble (comme représenté sur la figure 1).

1.2 Installer l'ensemble plaque d'étanchéité de fenêtre.

Il existe deux options pour sceller la fenêtre pour une meilleure évacuation de l'air chaud. **1.2.1 Plaque de fenêtre pour fenêtres coulissantes**

- 1) Ouvrez à moitié la fenêtre et montez l'assemblage de la plaque d'étanchéité de la fenêtre sur la fenêtre (comme illustré sur les Fig.2 et Fig.3). Les composants peuvent être placés dans le sens horizontal et vertical.
- 2) Tirez divers composants de l'assemblage de la plaque d'étanchéité de la fenêtre pour ouvrir, ajustez leur distance d'ouverture pour mettre les deux extrémités de l'assemblage en contact avec le cadre de la fenêtre et fixez divers composants.

Remarques:

- 1) L'extrémité plate des joints du tuyau d'échappement doit être enclenchée en place.
- 2) Le tuyau ne peut pas être déformé ni avoir de virage important (supérieur à 45 °). Ne pas obstruer la ventilation du tuyau d'échappement.

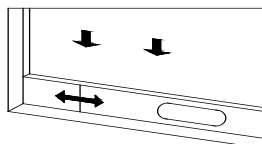

Figure 2

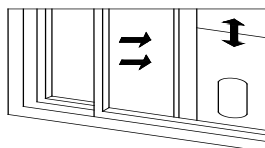

Figure 3

3) Déplacez la machine avec le caloduc et les raccords installés avant la fenêtre, et la distance entre le corps et les murs ou autres objets doit être d'au moins 50 cm (comme le montre la figure 4)

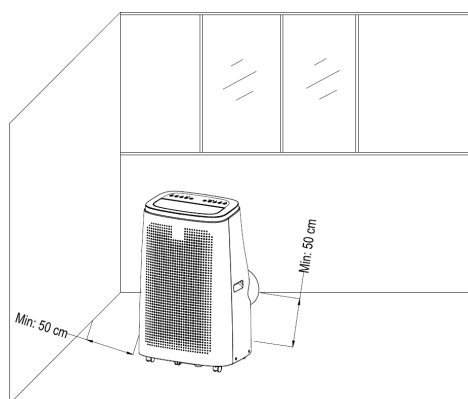

Figure 4

4) Allongez le tuyau d'échappement et enclenchez l'extrémité plate des joints du tuyau d'échappement dans le trou de l'assemblage de la plaque d'étanchéité de la fenêtre (comme illustré sur les figures 5 et 6).

Notes : 1) L'extrémité plate des joints des tuyaux d'échappement doit être encliquetée.

2) Le tuyau ne peut pas être déformé ni avoir de virage important (supérieur à 45 °). Ne pas obstruer la ventilation du tuyau d'échappement.

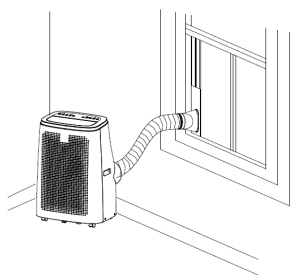

Figure 5

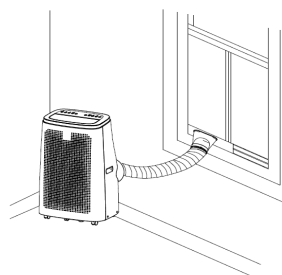

Figure 6

Avis important:

La longueur du tuyau d'échappement doit être de 280 à 1 500 mm, et cette longueur est basée sur les spécifications de la climatisation. N'utilisez pas de rallonges ou remplacez-les par d'autres tuyaux différents, ce qui peut provoquer un dysfonctionnement. L'hôte d'échappement ne doit pas être bloqué; Sinon il peut provoquer une surchauffe.

VI. Drainage Instructions

Cette machine dispose de deux méthodes de drainage: drainage manuel et drainage continu.

1 Drainage Manuel :

- 1) Lorsque la machine s'arrête après que l'eau est pleine, éteignez la machine et débranchez la fiche d'alimentation.

Remarques: S'il vous plaît déplacer la machine avec soin, afin de ne pas renverser l'eau dans le bac à eau au fond du corps.

- 1) Placez le récipient d'eau sous la sortie latérale d'eau derrière le corps.
- 2) Dévissez le couvercle de vidange et débranchez la prise d'eau.
- 3) L'eau s'écoule automatique-ment dans le récipient d'eau.

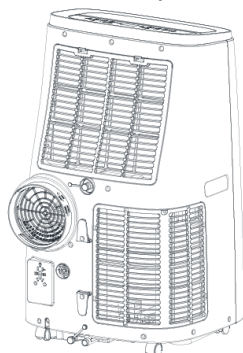

Notes : 1) Conserver le couvercle de vidange et la prise d'eau correctement.

- 2) Pendant le drainage, le corps peut être légèrement incliné vers l'arrière.
- 3) Si le réservoir d'eau ne peut pas contenir toute l'eau, avant que le réservoir d'eau ne soit plein, remplissez la sortie d'eau avec le bouchon d'eau le plus tôt possible pour éviter que l'eau ne s'écoule vers le sol ou le tapis.
- 4) Lorsque l'eau est déchargée, remplissez le bouchon d'eau, et serrez le couvercle de drainage.

2. Drainage continu (optionnel) (uniquement applicable au mode de refroidissement et de déshumidification), comme indiqué sur la figure:

- 1) Dévissez le couvercle de vidange et débranchez le bouchon de l'eau.
- 2) Placez le tuyau de drainage dans la sortie d'eau.
- 3) Raccorder le tuyau de drainage au seau.

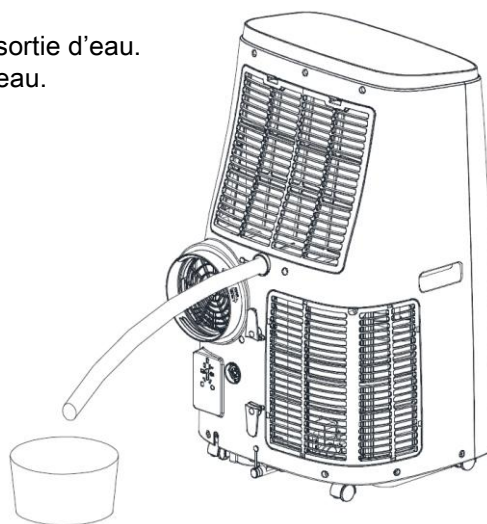

VII. Maintenance

Nettoyage: avant le nettoyage et l'entretien, éteindre la machine et débrancher la fiche.

1. Nettoyer la surface

Nettoyer avec la surface de la machine avec un chiffon doux humide. N'utilisez pas de produits chimiques tels que le benzène, l'alcool, l'essence, etc. Sinon, la surface de la climatisation sera endommagée ou même toute la machine sera

2. Nettoyez l'écran du filtre

Si l'écran du filtre est obstrué par de la poussière, et que l'efficacité de la climatisation est réduite, assurez-vous de nettoyer l'écran du filtre toutes les deux semaines.

3 Nettoyer le cadre supérieur du filtre

- 1) Fermez le bloc de calage du cadre de filtre EVA avec les mains. Force vers le bas à partir de l'extérieur pour enlever le cadre d'écran filtre EVA. Dévisser les quatre vis de fixation de l'écran du filtre EVA et du boîtier arrière pour retirer l'écran du filtre EVA (comme indiqué sur la figure ci-dessus).
- 2) Mettez l'écran du filtre EVA dans de l'eau chaude avec un détergent neutre (environ 40 °C / 104) et séchez-le à l'ombre après le rinçage propre.

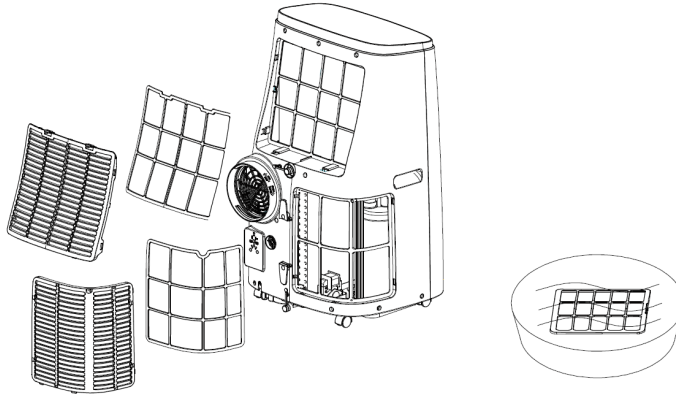

3 . Clean the upper filter screen frame.

- 1) Unscrew one screw fixed by EVA filter net and back shell with screwdriver, and take out EVA filter net. Put the EVA filter screen into warm water with neutral detergent (about 40°C / 104°F) and dry it in the shade after rinsing clean.

VIII. Stockage du climatiseur:

- 1: Dévissez le couvercle de vidange, débranchez le bouchon d'eau et déchargez l'eau dans le récipient d'eau dans d'autres récipients d'eau ou inclinez directement le corps pour décharger l'eau dans d'autres récipients.
- 2: Mettre la machine en marche, l'ajuster au mode de ventilation à faible vitesse et maintenir cet état jusqu'à ce que le tuyau de drainage soit sec, afin de maintenir l'intérieur du corps à l'état sec et l'empêcher de rouiller
- 3: Éteignez la machine, débranchez la fiche d'alimentation et enroulez le cordon d'alimentation autour du poteau d'emballage; Installer le bouchon d'eau et le couvercle de drainage.
- 4: Retirer le tuyau d'échappement et le tenir correctement.
- 5: Couvrir la climatisation avec un sac en pl astique. Placez l'air conditionné dans un endroit sec, gardez-le hors de la portée des enfants et prenez des mesures de contrôle de la poussière.
- 6: Retirez les piles de la télécommande et conservez-les correctement.

Remarque: assurez-vous que le corps est placé dans un endroit sec et que tous les composants de la machine sont correctement installés.

IX. Solution de problèmes I

Informationssurleservice

1) Le contrôle de la zone

Avant de commencer à travailler sur des systèmes contenant des fluides frigorigènes inflammables, les contrôles de sécurité sont nécessaires pour faire en sorte que le risque d'inflammation est réduit au minimum. Pour la réparation du système de réfrigération, les précautions suivantes doivent être respectées avant d'effectuer les travaux sur le système.

2) Procédure de travail

Les travaux doivent être entrepris en vertu d'une procédure contrôlée de manière à minimiser le risque d'un gaz ou de vapeur inflammable étant présent pendant le travail est en cours d'exécution.

3) Espace de travail général

Tout le personnel d'entretien et d'autres qui travaillent dans la région doivent être informés de la nature des travaux en cours de réalisation. Les travaux dans des espaces confinés doit être évité. La zone autour de l'espace de travail doit être sectionnée. Assurez-vous que les conditions dans la zone ont été sécurisées par le contrôle des matériaux inflammables.

4) Vérification de la présence de fluide frigorigène

La zone doit être vérifiée par un détecteur de réfrigérant approprié avant et pendant le travail, pour assurer le technicien est au courant des atmosphères potentiellement inflammables. Assurez-vous que l'équipement de détection de fuites utilisé est adapté à une utilisation avec des réfrigérants inflammables, à savoir la non-formation d'étincelles, de manière adéquate ou étanche à sécurité intrinsèque.

5) La présence d'extincteur

Si des travaux à chaud doivent être effectués sur l'équipement de réfrigération ou les pièces associées, l'équipement de lutte contre l'incendie approprié doit être disponible à la main. Avoir un extincteur à poudre sèche ou CO₂ à côté de la zone de chargement.

6) Aucune source d'allumage

Une personne qui tient des travaux par rapport à un système de réfrigération qui consiste à exposer les travaux de canalisation qui contient ou qui a contenu réfrigérant inflammable doit utiliser toute source d'ignition de telle manière qu'il peut conduire au risque d'incendie ou d'explosion. Toutes les sources d'inflammation possibles, y compris le tabagisme, doivent être conservés suffisamment loin du lieu de l'installation, la réparation, l'enlèvement et l'élimination, au cours de laquelle le réfrigérant inflammable peut éventuellement être libéré à l'espace environnant. Avant de travailler se déroulant, la zone autour de l'équipement doit être visité pour vous assurer qu'il n'y a pas de dangers inflammables ou des risques d'inflammation. signes « Interdiction de fumer » doivent être affichés.

7) Zone ventilée

Assurez-vous que la zone est à l'air libre ou qu'il est bien ventilé avant de tomber dans le système ou la conduite tout travail à chaud. Un degré de ventilation continue pendant la période que le travail est effectué. La ventilation doit se disperser en toute sécurité tout réfrigérante libérée et de préférence l'expulser à l'extérieur dans l'atmosphère.

8) Le contrôle de l'équipement de réfrigération dans lequel les composants électriques ont été changés doit être adapté à l'usage et avec les spécifications correctes. Les directives de maintenance et de service du fabricant seront suivies à tout moment. En cas de doute, consultez le service technique du fabricant. Les contrôles suivants sont appliqués aux installations utilisant des réfrigérants inflammables:

- La taille de la charge est conforme à la taille de la chambre à l'intérieur de laquelle le réfrigérant contenant les pièces sont installées;
- Les machines de ventilation et les prises fonctionnent correctement et ne sont pas obstrués;
- Si un circuit frigorifique indirect est utilisé, le circuit secondaire doit être vérifiée pour la présence de fluide frigorigène;
- Marquage à l'équipement continue d'être visible et lisible. Et les signes qui les marques illisibles doivent être corrigées;
- Les composants de tuyauterie ou de réfrigération sont installés dans une position où il est peu probable qu'ils soient exposés à une substance susceptible de se corroder, à moins que les composants ne soient construits avec des matériaux intrinsèquement résistants à la corrosion ou protégés de manière adéquate d'être corrodé.

9) Le contrôle des dispositifs électriques

Réparation et entretien de composants électriques comprennent des contrôles de sécurité et procédures initiales d'inspection des composants. Si un défaut existe qui pourrait compromettre la sécurité, aucune alimentation électrique ne doit être connectée au circuit jusqu'à ce qu'il soit traité de façon satisfaisante. Si le défaut ne peut pas être corrigée immédiatement, mais il est nécessaire de continuer à fonctionner, une solution temporaire adéquate doit être utilisée.

Cela doit être signalé au propriétaire de l'équipement si toutes les parties sont invitées.

Les contrôles de sécurité initiaux comprendront:

- Que les condensateurs sont déchargés: cela doit être fait de manière sûre pour éviter le risque de formation d'étincelles;
- Qu'il n'y avait pas de composants électriques et le câblage direct sont exposés pendant la charge, la récupération ou la purge du système;
- Qu'il y ait une continuité de la liaison terrestre.

2. Réparation de composants scellés

1) Pendant les réparations de composants scellés, toutes les alimentations électriques seront déconnectées de l'équipement qui fonctionne avant tout retrait des couvercles scellés, etc. Oui c'est absolument nécessaire d'avoir une alimentation électrique de l'équipement en cas de panne, il est nécessaire de avoir un moyen de fonctionner en permanence pour la détection des fuites car il est le plus critique pour avertir d'une situation potentiellement dangereuse.

2) Une attention particulière sera accordée à ce que, lors de l'utilisation de composants électriques, Le boîtier n'est pas modifié de manière à affecter le niveau de protection. Cela comprendra les dommages câbles, nombre excessif de connexions, bornes autres que les spécifications d'origine, endommagement du joints, mauvais assemblage des presse-étoupes, etc.

Assurez-vous que l'appareil est bien fixé. Assurez-vous que les joints ou les matériaux d'étanchéité ne se sont pas dégradés de telle manière qu'ils ne servent plus à empêcher l'entrée de atmosphères inflammables Les pièces de rechange doivent être disposées conformément aux spécifications du fabricant.

Remarque: l'utilisation de scellant au silicone peut nuire à l'efficacité de certains types d'équipements de détection. fuites Il n'est pas nécessaire d'isoler les composants à sécurité intrinsèque avant de travailler dessus.

3. Réparation de composants de sécurité intrinsèque

Ne pas appliquer de charges inductives ou capacité permanente au circuit sans s'assurer que cela ne dépassera pas la tension autorisée et le courant admissible pour l'équipement utilisé.

Composants de sécurité intrinsèque sont les seuls types qui peuvent être travaillées en direct en présence d'une atmosphère inflammable. L'appareil d'essai doit être à la bonne note. Remplacer les composants uniquement avec des pièces spécifiées par le fabricant. D'autres parties peuvent entraîner l'allumage du réfrigérant dans l'atmosphère d'une fuite.

4. Câblage

Vérifiez que le câblage ne sera pas soumis à l'usure, à la corrosion, une pression excessive, des vibrations, des arêtes vives ou d'autres effets négatifs sur l'environnement. Le contrôle tiendra également compte des effets du vieillissement ou des vibrations continues provenant de sources telles que les compresseurs ou les ventilateurs.

5. Détection des réfrigérants inflammables

En aucun cas les sources potentielles d'inflammation être utilisés dans la recherche ou la détection des fuites de réfrigérant. Une torche halogénure (ou un autre détecteur à l'aide d'une flamme nue) ne doivent pas être utilisés.

6. Les méthodes de détection de fuites

Les méthodes de détection de fuites suivantes sont jugées acceptables pour les systèmes contenant des fluides frigorigènes inflammables.

Les détecteurs de fuite électroniques sont utilisés pour détecter les réfrigérants inflammables, mais la sensibilité peut ne pas être adéquate ou nécessiter un réétalonnage. (L'équipement de détection sera étalonné dans une zone sans fluide frigorigène.) Assurez-vous que le détecteur n'est pas une source potentielle d'inflammation et qu'il convient au fluide frigorigène utilisé. L'équipement de détection des fuites est réglé sur un pourcentage de la LF du réfrigérant et sera étalonné pour le réfrigérant utilisé et le pourcentage de gaz approprié (25% maximum). Les fluides de détection de fuites peuvent être utilisés avec la plupart des réfrigérants, mais l'utilisation de détergents contenant du chlore sera évitée, car le chlore peut réagir avec le réfrigérant et corroder le tube de cuivre. Si une fuite est suspectée, toutes les flammes nues doivent être enlevés / éteint. Si une fuite est suspectée, évitez toute flamme et éteignez immédiatement l'appareil. Si une fuite de réfrigérant nécessitant du brasage est détectée, tout le réfrigérant sera récupéré du système ou isolé (au moyen de vannes d'arrêt) dans une partie du système de contrôle à distance de la fuite. Azote sans oxygène (ON). Il a ensuite été purgé dans le système avant et pendant le processus de soudage.

7. L'enlèvement et l'évacuation

Lorsque le circuit de réfrigérant est ouvert pour effectuer des réparations - ou à toute autre fin - des procédures conventionnelles seront utilisées. Cependant, il est important que la meilleure pratique soit suivie d'inflammabilité. La procédure suivante peut être suivie:

- Retirer le réfrigérant;
- Purger le circuit avec un gaz inerte;
- Évacuer;
- Purger à nouveau avec un gaz inerte;
- Ouvrir le circuit en coupant ou brasage.

La charge de fluide frigorigène doit être récupérée dans les cylindres de récupération appropriés. Le système doit être «rincé» avec OFN pour rendre l'appareil en toute sécurité. Ce processus peut être répété plusieurs fois. Air comprimé ou d'oxygène ne doivent pas être utilisés pour cette tâche.

La perte de gaz sera obtenue pour vider le système avec OFN et continuer à se remplir jusqu'à atteindre la pression de travail, puis à ventiler dans l'atmosphère et enfin à passer au vide. Ce processus est répété jusqu'à ce qu'il n'y ait plus de réfrigérant dans le système. Lorsque la charge finale OFN est utilisée, le système doit être ventilé

La pression atmosphérique pour permettre le travail. Cette opération est absolument vitale pour que des opérations de soudage dans le pipeline en cours aient lieu.

Assurez-vous que la sortie de la pompe à vide ne se trouve pas à proximité d'une source d'inflammation et qu'il y a une ventilation disponible.

8. Procédures de charge

En plus des procédures de chargement conventionnelles, les exigences suivantes seront respectées.

- Veillez à ce que les différents réfrigérants ne soient pas contaminés lors de l'utilisation d'équipements de chargement. Les tuyaux ou les conduites doivent être aussi courts que possible pour minimiser la quantité de réfrigérant qu'ils contiennent.
- Les bouteilles doivent être maintenues en position verticale.
- Assurez-vous que le système de refroidissement est mis à la terre avant de le charger avec du réfrigérant.
- Étiquetez le système lorsque le chargement est terminé (s'il ne l'est pas déjà).
- Il faut faire très attention de ne pas surcharger le système de refroidissement.

Avant de recharger le système, il sera testé avec la pression OFN. Le système de fuite doit être testé à la fin de la charge et avant la mise en route. Un test de suivi des fuites est effectué avant de quitter le site.

9. Mise hors service

Avant d'exécuter cette procédure, il est essentiel que le technicien connaisse parfaitement l'équipement et tous ses détails. Une bonne pratique est recommandée pour que tous les réfrigérants récupèrent en toute sécurité. Avant la tâche en cours, un échantillon d'huile et de réfrigérant sera prélevé pour analyse. L'énergie électrique essentielle est disponible avant le début de la tâche.

- a) Familiarisez-vous avec l'équipement et son fonctionnement.
- b) Système d'isolation électrique.
- c) Avant de procéder à l'opération, vous devez vous assurer que:
- d) Un équipement de manutention mécanique est disponible, si nécessaire, pour la manipulation des bouteilles de réfrigérant;
- e) Tous les équipements de protection individuelle sont disponibles et utilisés correctement.
- f) Le processus de recouvrement est supervisé à tout moment par une personne compétente;
- g) L'équipement de collecte et les bouteilles sont conformes aux normes appropriées.

- d) Du système de refroidissement par refoulement, si possible.
- e) Si le vide n'est pas possible, créez un collecteur de manière à ce que le réfrigérant puisse être éliminé de diverses parties du système.
- f) Assurez-vous que le cylindre est situé sur la balance avant la récupération.
- g) Démarrer la machine de récupération et utiliser les instructions du fabricant.
- h) Ne remplissez pas trop les bouteilles. (Pas plus de 80% du volume de charge liquide).
- i) Ne dépassez pas la pression maximale de service de la bouteille, même temporairement.
- j) Lorsque les bouteilles ont été remplies correctement et que le processus est terminé, assurez-vous que les bouteilles et l'équipement sont retirés rapidement et que toutes les vannes d'isolement de l'équipement sont fermées.
- k) Le réfrigérant récupéré ne sera pas perçu dans un autre système de réfrigération s'il n'a pas été nettoyé et vérifié.

10. L'étiquetage

L'équipement doit être étiqueté en indiquant qu'il a été mis hors service et vidé de réfrigérant. L'étiquette doit être datée et signée. Assurez-vous qu'il ya des étiquettes sur l'équipement indiquant l'équipement contient réfrigérant inflammable.

11. Récupération

Lors du retrait du réfrigérant d'un système, que ce soit pour l'entretien ou la fermeture, il est recommandé d'éliminer tous les réfrigérants de manière sûre. Lorsque le transfert de réfrigérant se fait à travers les bouteilles, assurez-vous que seules les bouteilles de récupération de réfrigérant appropriées sont utilisées. Assurez-vous que le nombre correct de cylindres permettant de contenir la charge totale du système est disponible. Tous les cylindres à utiliser sont désignés pour le réfrigérant récupéré et étiquetés pour le réfrigérant (c.-à-d. Des cylindres spéciaux pour la récupération du réfrigérant). Les bouteilles doivent avoir une soupape de surpression et les vannes d'arrêt associées en bon état de fonctionnement. Les bouteilles de récupération vides sont évacuées et, si possible, refroidies avant la récupération. L'équipement de récupération doit être en bon état de marche avec un ensemble d'instructions concernant l'équipement disponible et doit être adapté à la récupération des réfrigérants inflammables. De plus, un ensemble de balances calibrées doit être disponible et en bon état de fonctionnement. Les tuyaux doivent être complets avec des raccords débranchés sans fuites et en bon état. Avant d'utiliser la machine de récupération, vérifiez qu'elle se trouve dans un lieu de travail satisfaisant, qu'elle a été correctement entretenue et que tous les composants électriques associés sont scellés pour éviter toute inflammation en cas de fuite de réfrigérant. Consultez le fabricant en cas de doute.

Le fluide frigorigène récupéré est renvoyé au fournisseur dans le cylindre de récupération approprié et le transfert des déchets correspondant est effectué conformément aux réglementations en vigueur dans le pays concerné. Ne mélangez pas les réfrigérants dans les unités de récupération et surtout pas dans les bouteilles.

Si les compresseurs ou les huiles doivent être enlevés, assurez-vous qu'ils ont été évacués à un niveau acceptable pour que le réfrigérant inflammable ne reste pas dans le lubrifiant. Le processus d'évacuation est effectué avant de retourner le compresseur aux fournisseurs. Lorsque l'huile est évacuée d'un système, elle peut être effectuée en toute sécurité.

Paramètres de fusibles de la machine

Type: 5ET or SMT Tension: 250V Courant 3.15 A

Stockage du climatiseur:

1: Dévissez le couvercle de vidange, débranchez le bouchon d'eau et déchargez l'eau dans le récipient d'eau dans d'autres récipients d'eau ou inclinez directement le corps pour décharger l'eau dans d'autres récipients.

2: Mettre la machine en marche, l'ajuster au mode de ventilation à faible vitesse et maintenir cet état jusqu'à ce que le tuyau de drainage soit sec, afin de maintenir l'intérieur du corps à l'état sec et l'empêcher de rouiller

3: Éteignez la machine, débranchez la fiche d'alimentation et enroulez le cordon d'alimentation autour du poteau d'emballage; Installer le bouchon d'eau et le couvercle de drainage.

4: Retirer le tuyau d'échappement et le tenir correctement.

5: Couvrir la climatisation avec un sac en plastique. Placez l'air conditionné dans un endroit sec, gardez-le hors de la portée des enfants et prenez des mesures de contrôle de la poussière.

6: Retirez les piles de la télécommande et conservez-les correctement.

Remarque: assurez-vous que le corps est placé dans un endroit sec et que tous les composants de la machine sont correctement installés.

IX. Solution de problèmes II

Ne réparez pas et ne démontez pas la climatisation par vous-même. Une réparation non qualifiée entraînera une défaillance de la carte de garantie et pourrait endommager les utilisateurs ou leurs propriétés.

Problème	Raisons	Solutions
Le climatiseur ne fonctionne pas.	Il n'y pas d'électricité.	Allumez-le après l'avoir brancher sur un prise de courant.
	Le voyant clignotant indique que le réservoir d'eau est plein	Vidangez l'eau à l'intérieur
	La température ambiante est trop basse ou trop élevée.	Recommander d'utiliser la machine à la température de (7- 35°C) (44-95).
	En mode de refroidissement, la température ambiante est inférieure à la température réglée; En mode chauffage, la température ambiante est supérieure à la température réglée.	Changer la température réglée.
	En mode de déshumidification, la température ambiante est faible.	La machine est placée dans une pièce avec une température ambiante supérieure à 17 (62).
L'effet de refroidissement n'est pas bon	Il y a la lumière directe du soleil.	Tirez sur le rideau.
	Les portes ou les fenêtres sont ouvertes; Il y a beaucoup de monde; Ou en mode de refroidissement, il existe d'autres sources de chaleur.	Fermez les portes et les fenêtres, et ajoutez une nouvelle climatisation.
	L'écran du filtre est sale.	Nettoyez ou remplacez l'écran du filtre.
	L'entrée ou la sortie d'air est bloquée.	Obstruction claire.

Gros bruit	La climatisation n'est pas placée sur une surface plane.	Placez l'air conditionné sur un endroit plat et dur (pour réduire le bruit).
Compresseur ne fonctionne pas.	Démarrage du mode dégivrage.	Attendez 3 minutes jusqu'à ce que la température soit abaissée, puis redémarrez la machine.
La télécommande ne fonctionne pas.	La distance entre la machine et la télécommande est trop grande.	Laissez la télécommande se rapprocher de la climatisation et assurez-vous que la télécommande est directement orientée vers la direction du récepteur de la télécommande.
	La télécommande n'est pas alignée avec la direction du récepteur de la télécommande.	
	Les piles sont mortes.	Remplacez les piles.
Displays 'E1'.	La sonde de température ambiante est anormale.	Vérifier la sonde de température ambiante et les circuits associés.
Displays 'E2'	La sonde de température du tuyau est anormale.	Vérifier la sonde de température du tuyau et les circuits associés.

X. Annexes

Schéma (pour seulement l'appareil en froid seul) Pour le refroidissement uniquement:

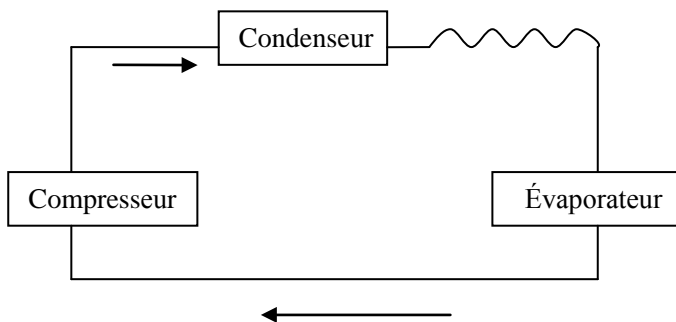

Pour le refroidissement et le chauffage:

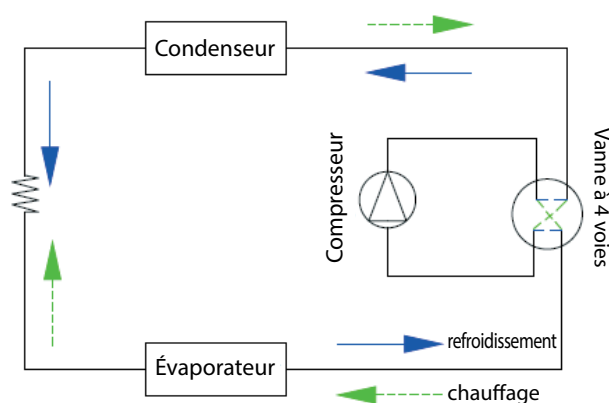

Tous les paramètres techniques et spécifiques, se référer à la plaque signalétique du produit.



En raison de l'amélioration continue, nous nous réservons le droit de modifier certains modèles sans préavis. Traitement: Ne pas mettre la machine abandonnée avec d'autres déchets non triés ensemble. Ces déchets doivent être placés séparément pour une autre utilisation spéciale.



PORTUGUÊS

MANUAL DO UTILIZADOR

PORTABLE

P31

HTW-PC-041P31 | HTW-PB-041P31

Conteúdo

I.Assuntos a ter em atenção.....	59
II.Características y componentes.....	59
III.Instruções operação.....	62
IV.Função de proteção.....	63
V.. Instalação e Ajuste.....	64
VI.Instruções de Drenagem.....	65
VII.Manutenção.....	66
VIII.Unidade de armazenamento.....	67
IX.Solução de problemas I.....	67
IX.Solução de problema II.....	72
X.Annexo.....	73

O refrigerante usado no ar condicionado é o hidrocarboneto que é ambientalmente correto, R290. Este refrigerante é inodoro e, comparado ao refrigerante alternativo, o R290, é um refrigerante livre de ozono, e seu efeito é muito baixo. Por favor, leia as instruções antes de usar e reparar.

Os desenhos fornecidos neste manual podem não ser os mesmos que os objetos físicos. Por favor, consulte os equipamentos.

I. Assuntos a ter em atenção

Aviso:

1. Não use meios para acelerar o processo de descongelamento ou para limpar, além daqueles recomendados pelo fabricante.
2. O aparelho deve ser armazenado numa sala sem operar continuamente junto de fontes de ignição (por exemplo: chama aberta, um aparelho a gás operacional ou um aquecedor elétrico em operação).
3. Não fure ou queime.
4. Esteja ciente de que refrigerantes podem não conter odor.
5. O aparelho deve ser instalado, operado e armazenado numa divisão com uma área superior a 14 m².
6. Mantenha todas as aberturas de ventilação necessárias sem obstruções;
7. O serviço deve ser executado apenas como recomendado pelo fabricante.
8. O aparelho deve ser armazenado numa área bem ventilada
9. Qualquer pessoa que esteja envolvida em trabalhar ou entrar num circuito refrigerante deve possuir um certificado válido atual de uma autoridade de avaliação credenciada pelo setor, que autoriza sua competência para manusear refrigerantes com segurança, de acordo com uma especificação de avaliação reconhecida pelo setor.
10. O serviço só deve ser executado conforme recomendado pelo fabricante do equipamento. Manutenção e reparação que requeiram a assistência de outro pessoal qualificado devem ser realizados sob a supervisão da pessoa competente no uso de refrigerantes inflamáveis.
11. Todo o procedimento de trabalho que afete os meios de segurança só deve ser realizado por pessoas competentes.

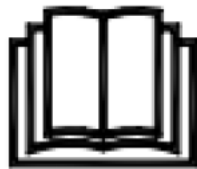

Aviso:

- * O ar condicionado só é adequado para uso doméstico, e não é adequado para outras aplicações.
- * Siga as regras locais de instalação do ar condicionado e certifique-se de que ele está adequadamente ligado à terra. Se você tiver qualquer dúvida sobre a instalação elétrica, siga as instruções do fabricante e, se necessário, peça a um electricista profissional para instalá-lo.
- * Coloque a máquina num local plano e seco e mantenha uma distância superior a 50 cm entre a máquina e os objectos ou paredes circundantes.
- * Depois de instalar o ar condicionado, certifique-se de que a ficha de alimentação está intacta e firmemente ligada à tomada e coloque o cabo de alimentação em ordem para evitar que alguém o desligue ou retire a ficha.
- * Não coloque nenhum objeto na entrada e saída de ar do ar condicionado. Mantenha a entrada e a saída de ar livres das obstruções.
- * Quando os tubos de drenagem estiverem instalados, certifique-se de que os tubos de drenagem estejam conectados corretamente e não sejam torcidos ou dobrados.
- * Ao ajustar as tiras superior e inferior da guia de saída de ar, puxe-a com as mãos suavemente para evitar danificar as tiras da guia de ar.
- * Ao mover a máquina, certifique-se de que está em posição vertical.
- * A máquina deve permanecer longe da gasolina, gás inflamável, fogões e outras fontes de calor.

- * Não desmonte, verifique e modifique arbitrariamente a máquina, caso contrário pode causar um mau funcionamento da máquina ou até mesmo trazer danos a pessoas e bens. Para evitar perigo, em caso de avaria, peça ao fabricante ou a profissionais a sua reparação.
- * Não instale ou utilize o ar condicionado no banheiro ou em outros ambientes úmidos.
- * Não puxe a ficha para desligar a máquina.
- * Não coloque copos ou outros objetos no corpo para evitar que a água ou outros líquidos derramados no ar condicionado.
- * Não use sprays inseticidas ou outras substâncias inflamáveis perto do aparelho de ar condicionado.
- * Não limpe ou lave o condicionador de ar com solventes químicos, como gasolina e álcool. Quando precisar limpar o ar condicionado, deve desligar a fonte de alimentação e limpá-lo com um pano macio e úmido. Se a máquina estiver muito suja, esfregue com um detergente suave. O dispositivo não pode ser usado por crianças com menos de 8 anos ou mais e pessoas com mobilidade reduzida ou com reduzidas capacidades sensoriais ou mentais sem supervisão ou instruções sobre como utilizar o aparelho de forma segura e de compreender os perigos envolvidos. As crianças não devem brincar com o aparelho. Limpeza e manutenção não devem ser realizadas por crianças sem supervisão.
- * Se o cabo de alimentação estiver danificado, ele deve ser substituído pelo fabricante, seu agente de serviço ou pessoas com qualificações semelhantes, a fim de evitar riscos.
- * O aparelho deve ser instalado de acordo com os regulamentos nacionais de cablagem.
- * Não faça funcionar o seu ar condicionado numa sala molhada, como um banheiro ou lavanderia.

Transporte, marcação e armazenamento de unidades

1. Transporte de equipamento contendo refrigerantes inflamáveis
Conformidade com os regulamentos de transporte
2. Marcação do equipamento usando sinais
Conformidade com os regulamentos locais
3. Eliminação de equipamentos usando refrigerantes inflamáveis
Conformidade com os regulamentos nacionais
4. Armazenamento de equipamentos / eletrodomésticos
O armazenamento do equipamento deve estar de acordo com as instruções do fabricante.
5. Armazenamento de equipamento embalado (não vendido)
A proteção do pacote de armazenamento deve ser construída de tal forma que danos mecânicos ao equipamento dentro da embalagem não causem fuga da carga de refrigerante. O número máximo de equipamentos que podem ser armazenados juntos será determinado pelos regulamentos locais.

II. Características y componentes

III. Características

Nova aparência, estrutura compacta, máquina aerodinâmica, ambiente aristocrático.

Com função de arrefecimento, desumidificação e ventilação, funções de drenagem contínua de água.

O LED mostra o painel de controle. A máquina é bonita e elegante. controle remoto de alta qualidade está equipado para uma operação fácil, com um desenho sensitivo. Projeto adota um controle remoto para fácil operação. Capacidade de filtragem de ar.

Temporizador,

Proteção automática de três minutos, para o arranque do compressor, quando se muda o modo de funcionamento.

2. Componentes:

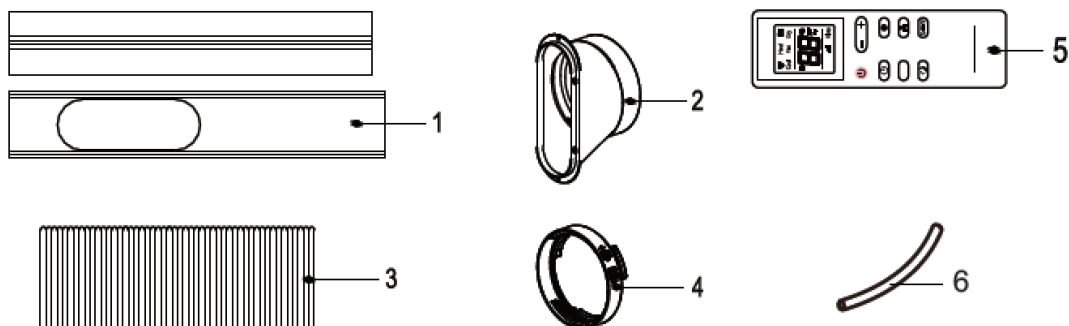
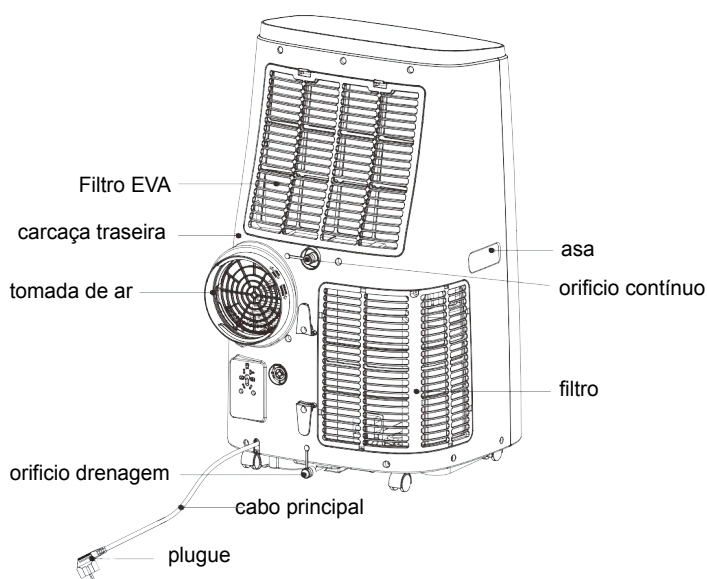
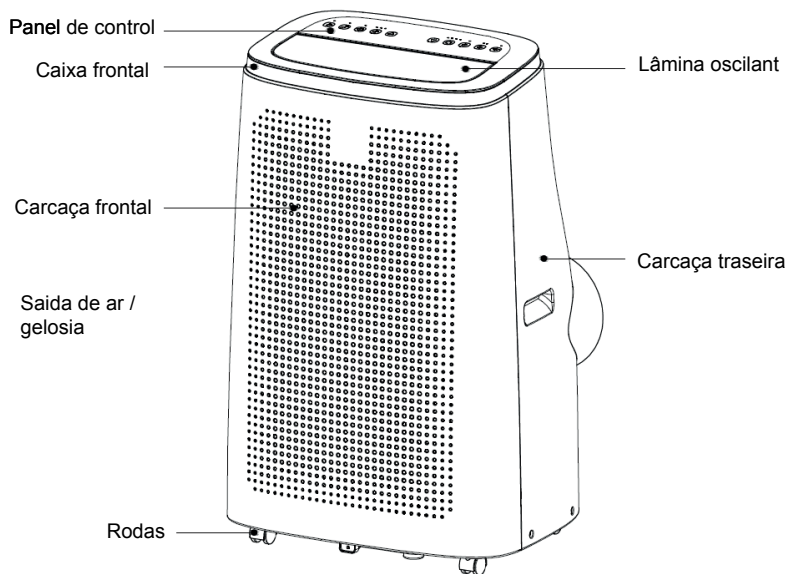

1. barra deslizante ajustável 2. conector da barra deslizante 3. mangueira de exaustão
4. junta do tubo de escape 5. controle remoto 6. tubo de drenagem

III. Instruções de operação:

Instruções do painel de controle Interface de operação

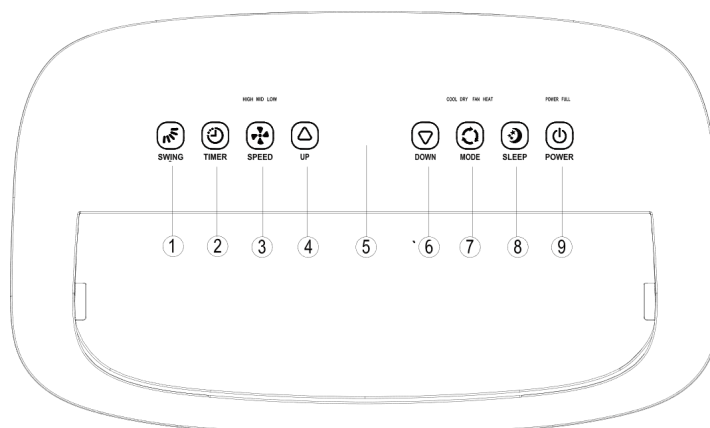

1. Botão de balanço
2. Botão do temporizador
3. Botão de velocidade do ventilador
4. Botão para cima
5. Janela de exibição
6. Botão para baixo
7. Botão de modo
8. Botão de suspensão
9. Botão liga / desliga

1. Botão SWING (modo swing): A função SWING só funciona depois de ligar a unidade. Você pode ativar ou desativar o balanço.

2. Botão TIMER: Quando a unidade estiver ligada, pressione a tecla para fechar o tempo; Quando a unidade estiver desligada, pressione a tecla para abrir a sincronização.

Pressione a tecla, quando o símbolo de sincronização piscar, pressione as teclas para cima e para baixo para selecionar o valor de sincronização necessário. Os valores de tempo podem ser definidos em 1-24 horas e o valor de tempo é configurado ou diminuído em uma hora.

3. Botão FAN SPEED: No modo de refrigeração, aquecimento e ventilador, pressione esta tecla para selecionar baixa, média e alta velocidade. Esta função não está disponível nos modos SLEEP e DESUMIDIFICAÇÃO.

4. Botão PARA CIMA: No modo timer, pressione esta tecla para ajustar o tempo.

No modo de resfriamento e aquecimento, pressione esta tecla para definir a temperatura mais alta. Esta função não está disponível nos modos FAN e DESUMIDIFICAÇÃO.

5. Janela de exibição

6. Botão PARA BAIXO: No modo timer, pressione esta tecla para diminuir o timer. No modo de resfriamento e aquecimento, pressione esta tecla para definir a temperatura mais baixa.

Esta função não está disponível nos modos FAN e DESUMIDIFICAÇÃO.

7. Botão de modo: Quando a unidade estiver ligada, pressione esta tecla para alternar entre o modo de refrigeração a seco → ventilador → aquecimento.

8. Botão de suspensão (modo noturno): Quando a energia estiver ligada e no modo de resfriamento (ou modo de aquecimento), pressione o botão 'SLEEP' para iniciar o modo de suspensão. No modo de suspensão, a velocidade do VENTILADOR é ajustada para velocidade BAIXA e não é ajustável.

O modo SLEEP pode ser cancelado pressionando o botão

Quando o modo de suspensão é ativado, no modo de resfriamento / aquecimento, uma hora depois, a temperatura definida aumenta / diminui 1 ° C, e a segunda uma hora depois, a temperatura definida aumenta / diminui mais 1 ° C e permanece a mesma. No modo de suspensão, a tela será desligada após 10 segundos. O modo de suspensão não é válido nos modos de desumidificação e ventilador.

9. Tecla Liga / Desliga: Pressione esta tecla para ligar e desligar a unidade.

Nota:

FUNÇÃO DE MEMÓRIA: O dispositivo mantém sua configuração durante uma queda de energia.

2. Instruções de operação do controle remoto

O ar condicionado pode ser controlado com o controle remoto. São necessárias duas pilhas AAA para usar o controle remoto.

POWER : Pressione o botão POWER para ligar e desligar a unidade.

MODO : Pressione o botão MODE para alternar entre os modos de refrigeração, secagem, ventilador, aquecimento.

UP : Pressione o botão ACIMA para aumentar a temperatura desejada e definir a duração do temporizador.

DOWN : Pressione o botão DOWN para reduzir a temperatura desejada e defina a duração do timer.

FAN : Pressione o botão FAN para alternar entre as velocidades baixa, média e alta do ventilador.

TIMER : Pressione o botão TIMER para definir a duração do timer ligado ou desligado.

SWING : Pressione o botão rotativo para alterar a orientação das persianas para direcionar o ar.

UNIDADE DE TEMPERATURA : Pressione para alternar entre mostrar a temperatura em graus Celsius e Fahrenheit.

MODO NOITE : Pressione para ativar o modo de suspensão. A unidade funcionará com lógica de economia de energia e a menor velocidade do ventilador.

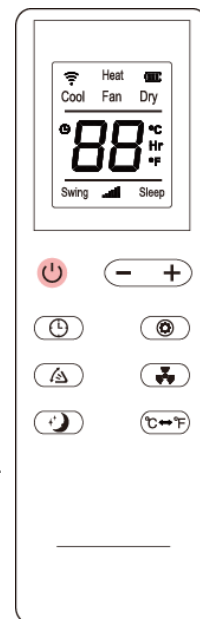

IV. Função de proteção

1: Função de proteção contra congelamento:

No modo de refrigeração, se a temperatura do tubo de escape estiver muito baixa, a unidade entrará automaticamente no estado de proteção; Se a temperatura do tubo de escape subir para uma determinada temperatura, ele pode retornar automaticamente à operação normal..

2: Função de proteção contra transbordamento:

Quando a água na bandeja de água exceder o nível de aviso, a unidade emitirá automaticamente um alarme e a luz indicadora "FULL" piscará. Nesse ponto, você deve mover o tubo de drenagem que conecta a unidade ou a saída de água ao esgoto ou a outra área de drenagem para esvaziar a água (os detalhes estão nas Instruções de drenagem no final deste capítulo). Após esvaziar a água, a unidade retornará automaticamente ao modo de espera..

3: Degelo automático (modelos de aquecimento têm essa função):

A unidade possui uma função de degelo automático. O degelo pode ser obtido invertendo a válvula de quatro vias.

4: Função de proteção do compressor

Para aumentar a vida útil do compressor, ele tem uma função de proteção de início de atraso de 3 minutos depois que o compressor é desligado.

V. Instalação e Ajuste

1. Instalação:

Atenção: Antes de usar o ar condicionado portátil, mantenha-o na vertical por duas horas.

O ar condicionado pode ser facilmente movido no quarto. No processo de movimento, certifique-se de que o ar condicionado está na posição vertical e o ar condicionado deve ser colocado sobre uma superfície plana. Não instale e use o ar condicionado no banheiro ou outros ambientes úmidos.

1.1 Instale o conjunto do tubo de calor (conforme mostrado na figura 1):

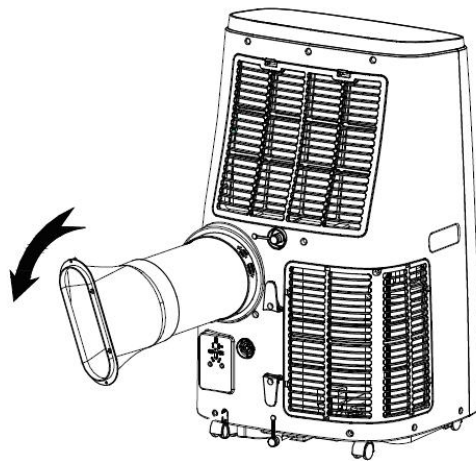

Fig. 1

- 1) Retire o conjunto do conector externo e o conjunto do tubo de escape e remova os sacos de plástico;
- 2) Insira o conjunto do tubo de calor (a extremidade da junta de exaustão) no espaço de ventilação do painel traseiro (empurre para a esquerda) e complete o conjunto (conforme mostrado na figura 1).

1.2 Instale o conjunto do suporte de vedação da janela

- 1) Abra a janela até a metade e monte o conjunto da placa de vedação na janela (como mostrado na Fig. 2 e Fig. 3). Os componentes podem ser colocados na direção horizontal e vertical.
- 2) Abra vários componentes do conjunto da placa de vedação da janela, ajuste sua distância de abertura para que ambas as extremidades do conjunto entrem em contato com a moldura da janela e fixe vários componentes do conjunto.

1.2 Instale o conjunto da placa de vedação da janela

Notas: 1: A extremidade plana das vedações do tubo de escape deve encaixar no lugar.

2: O tubo não pode ser distorcido ou possui uma rotação substancial (superior a 45 °). Mantenha a ventilação do tubo de escape desbloqueada.

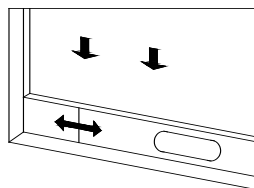

Fig. 2

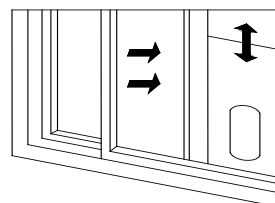

Fig.3

3) Mova a unidade com o tubo de calor e os acessórios instalados antes da janela, e a distância entre o corpo e as paredes ou outros objetos deve ser de pelo menos 50 cm (conforme mostrado na Fig. 4).

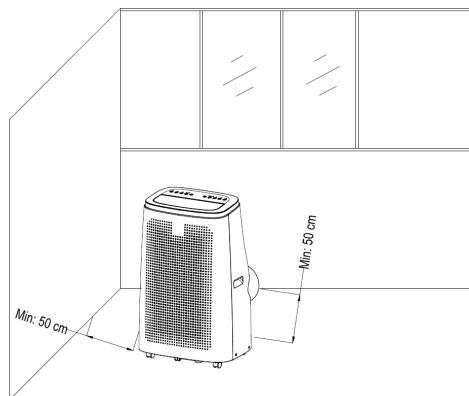

Fig. 4

4) Estenda o tubo de escape e encaixe a extremidade plana das vedações do tubo no orifício no conjunto da junta a placa de vedação da janela (como mostrado na Fig. 5 e Fig. 6).

Notas : 1 A extremidade plana das vedações do tubo de escape deve encaixar no lugar.

2 O tubo não pode ser distorcido ou girar excessivamente (maior que 45 °). Mantenha a ventilação do tubo de escape limpa.

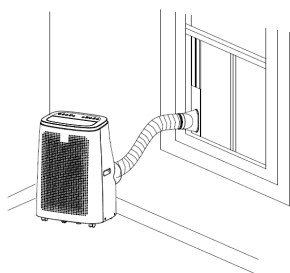

Fig.5

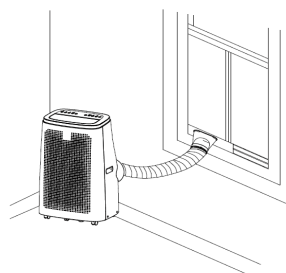

Fig. 6

Nota importante:

O comprimento do tubo de descarga ser 280 ~ 1,500 milímetros, e o comprimento é baseado nas especificações do ar condicionado. Não usar tubos de extensão ou substituí-la por outras mangueiras diferentes, pois isso pode causar uma avaria. A saída de ar não deve ser bloqueada; Caso contrário, pode causar superaquecimento.

VI. Instruções de Drenagem

Esta máquina possui dois métodos de drenagem: drenagem manual e drenagem contínua.

1. Drenagem Manual:

- 1) Quando a máquina devido a que o deposho de agua está cheio, desligue a máquina e retire a ficha.

Notas: Por favor, mover a máquina com cuidado para evitar o derramamento de água no tabuleiro de água na parte inferior do corpo.

- 2) Coloque o recipiente de água sob a saída de água lateral nas traseiras do corpo.
- 3) Retire o bujão de drenagem e retire a água, a água vai fluir automaticamente para o recipiente de água.

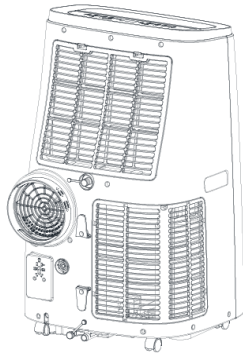

Notas : 1) Manter a tampa de drenagem e ligue a água corretamente.

2) Em relação à drenagem, o corpo pode se inclinar ligeiramente para trás.

3) Se o recipiente de água não puder conter toda a água, esvazie-o o mais rápido possível para evitar que a água flua para o chão ou carpete.

4) Quando a água estiver descarregada, encha o budo de água e aperte a tampa de drenagem.

2. Drenagem contínua (opcional) (aplicável apenas para o modo de desumidificação e refrigeração), como mostrado na figura:

a) Retire o budo de drenagem e retire a água.

b) Coloque o tubo de drenagem na saída de água.

c) Ligue o tubo de drenagem à conexão apropriada.

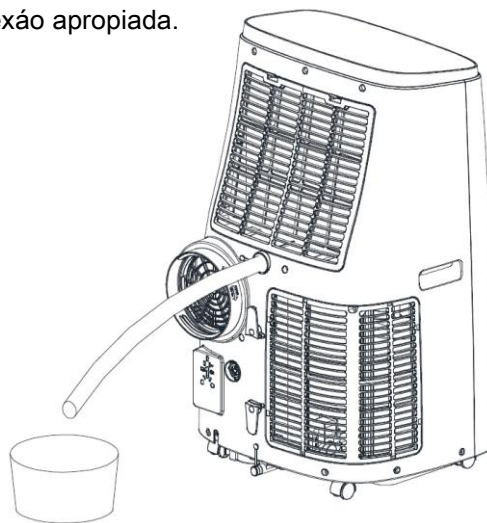

VII. Manutenção

Limpeza: antes da limpeza ou manutenção, desligue o aparelho o aparelho de corrente.

1. Limpe a superfície

Limpe a superfície do aparelho com um pano macio e úmido. Não utilize produtos químicos como benzeno, álcool, gasolina, etc .; Caso contrário, a superfície do aparelho de ar condicionado será danificado ou danificar toda a máquina.

2. Limpeza do filtro

Se o filtro está entupido com poeira, a eficiência do ar condicionado é reduzida, não se esqueça de limpar o filtro uma vez a cada duas semanas.

3. Limpe o quadro superior da tela do filtro

- 1) Desaperte um parafuso fixado pela rede de filtros de EVA e a parte traseira com a chave de fenda, e retire a rede do filtro de EVA.
- 2) Coloque a tela do filtro EVA em água morna com detergente neutro (cerca de 40 °C / 104 °F) e seque-a à sombra depois de enxaguar.

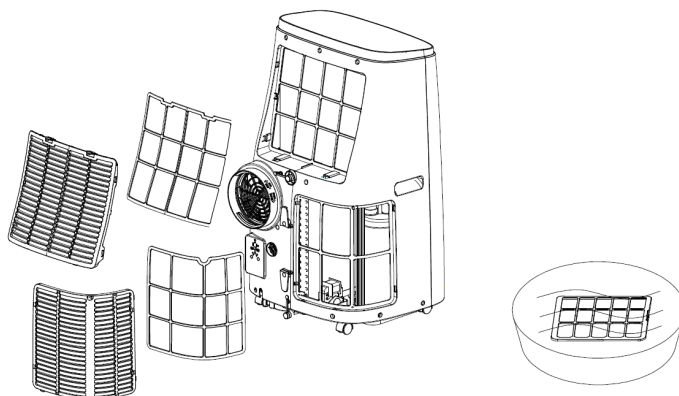

VIII. Armazenamento da unidade:

- 1: Retire a tampa do dreno, desligue a ficha de água e drenar a água na bandeja de água em outros recipientes de água ou inclinar o corpo para descarregar a água directamente para outros recipientes.
- 2: Ligar o aparelho, ajustar o modo de ventilação baixo vento e manter nesse estado até que a drenagem esteja seca, para manter o interior do corpo num estado seco.
- 3: Desligue a máquina, desconecte o cabo de alimentação e enrole o fio ao redor do aparelho e ligue a tampa de drenagem.
- 4: Retire o tubo de escape e guarde-o adequadamente.
- 5: Cubra o ar condicionado com um saco plástico. Coloque o ar condicionado num local seco, manter fora do alcance das crianças e tomar medidas de controle de poeira.
- 6: Retire as pilhas do controle remoto e armazená-los adequadamente.

Nota: certifique-se o aparelho é colocado num local seco e manter todos os componentes da máquina corretamente.

IX. Solução de problemas I

1. Informações sobre manutenção

1) Verificações a fazer

Antes de iniciar o trabalho em sistemas que contenham refrigerantes inflamáveis, são necessárias verificações de segurança para garantir que o risco de incêndio seja minimizado. Para reparos no sistema de arrafecimento, as seguintes precauções devem ser cumpridas antes de realizar o trabalho no sistema.

2) Procedimento de trabalho

O trabalho deve ser realizado sob um procedimento controlado, de modo a minimizar o risco de um gás ou vapor inflamável estar presente enquanto o trabalho está sendo realizado.

3) Área de trabalho geral

Todo o pessoal de manutenção e outras pessoas que trabalhem na área local devem ser instruídos sobre a natureza do trabalho que se está a realizar. O trabalho em espaços confinados deve ser evitado. A área ao redor do espaço de trabalho deve ser seccionada. Certifique-se de que as condições dentro da área foram protegidas de material inflamável.

4) Verificar a presença de refrigerante

A área deve ser verificada com um detector de refrigerante apropriado antes e durante o trabalho, para garantir que o técnico esteja ciente de atmosferas potencialmente inflamáveis. Certifique-se que o equipamento de detecção de fuga em uso seja adequado para uso com refrigerantes inflamáveis, ou seja, sem faíscas, adequadamente vedado ou intrinsecamente seguro.

5) Presença de extintor de incêndio

Si cualquier trabajo en caliente se va a realizar en el equipo de refrigeración o de las partes asociadas, equipos de extinción de incendios adecuados deberán estar a mano. Tener polvo seco o un extintor de CO2 junto a la zona de carga.

6) Nenhuma fonte de ignição

Ninguém que faça algum trabalho em relação a um sistema de arrefecimento, que envolva expor qualquer trabalho de tubulação ou que contenha ou refrigerante inflamável deve usar quaisquer fontes de ignição para evitar o risco de incêndio ou explosão. Todas as possíveis fontes de ignição, incluindo o consumo de cigarros, devem ser mantidas suficientemente longe do local de instalação, reparação, remoção e eliminação, durante o qual o refrigerante inflamável pode eventualmente ser libertado para o espaço circundante. Antes do trabalho, a área ao redor do equipamento deve ser inspecionada para se certificar que não há riscos inflamáveis ou riscos de ignição. Os sinais “Não fumar” devem ser exibidos.

7) Área ventilada

Certifique-se de que a área esteja aberta ou que seja adequadamente ventilada antes de mexer no sistema ou realizar qualquer trabalho a quente. Um grau de ventilação deve continuar durante o período em que o trabalho é realizado. A ventilação deve dispersar com segurança qualquer refrigerante liberado e, de preferência, ser expelida externamente para a atmosfera.

8) Verificações para o equipamento de arrefecimento: Onde se está a alterar os componentes elétricos, estes devem estar aptos para o propósito e para a especificação correta. Em todos os momentos, as diretrizes de manutenção e serviço do fabricante devem ser seguidas. Em caso de dúvida, consulte o departamento técnico do fabricante para obter assistência.

As seguintes verificações devem ser aplicadas a instalações que utilizam refrigerantes inflamáveis:

- O tamanho da carga estar de acordo com o tamanho da sala em que as peças que contêm refrigerante estão instaladas.
- As entradas e saídas de ventilação estão a funcionar adequadamente e não estão obstruídas;
- Si se utiliza un circuito de refrigeración indirecta, el circuito secundario se comprobará la presencia de refrigerante.
- A marcação no equipamento continua visível e legível. Marcações e sinais ilegíveis devem ser corrigidos;
- Tubos ou componentes de arrefecimento são instalados numa posição onde é improvável que sejam expostos a qualquer substância que possa corroer componentes contendo refrigerante, a menos que os componentes sejam feitos de materiais que sejam inerentemente resistentes à corrosão ou estejam adequadamente protegidos contra corrosão.

9) Verificações para equipamentos elétricos

Reparação e manutenção de componentes elétricos devem incluir verificações de segurança iniciais e procedimentos de inspeção de componentes. Se existir uma falha que possa comprometer a segurança, nenhuma alimentação elétrica deve ser ligada ao circuito até que seja satisfatoriamente resolvida. Se a falha não puder ser corrigida imediatamente, mas for necessário continuar a operação, uma solução temporária adequada deve ser usada. Isso deve ser informado ao proprietário do equipamento para que todas as partes sejam avisadas.

As verificações iniciais de segurança devem assegurar:

- Que os capacitores são descarregados: isso deve ser feito de maneira segura para evitar a possibilidade de faíscas;
- Que não haja componentes elétricos ativos e fiação exposta durante o carregamento, recuperação ou purga do sistema;
- Que há continuidade da ligação de terra.

2. Reparos em componentes selados

1) Durante reparos em componentes vedados, todos os componentes elétricos devem ser desligados do equipamento antes de qualquer remoção de tampas seladas, etc. Se for absolutamente necessário ter um fornecimento elétrico ao equipamento durante a manutenção, então a detecção de fugas deve estar localizada no ponto mais crítico para alertar sobre uma situação potencialmente perigosa.

2) Deve-se prestar atenção especial ao seguinte para garantir que, ao trabalhar com componentes elétricos, o invólucro não seja alterado, de forma que o nível de proteção seja afetado. Isto inclui danos aos cabos, número excessivo de ligações, terminais não feitos de acordo com as especificações originais, danos aos vedantes, encaixe incorreto das glândulas, etc.

Certifique-se de que o aparelho está montado de forma segura. Assegure-se de que as vedações ou os materiais de vedação não se degradaram de tal forma que não sirvam mais à finalidade de impedir a entrada de atmosferas inflamáveis. As peças de reposição devem estar de acordo com as especificações do fabricante.

Nota: O uso de selante de silicone pode inibir a eficácia de alguns tipos de equipamentos de detecção de fugas. Componentes intrinsecamente seguros não precisam ser isolados.

3. Reparação em componentes intrinsecamente seguros

Não aplique cargas indutivas ou capacitivas permanentes ao circuito sem garantir que isso não exceda a tensão permitida e a corrente permitida para o equipamento em uso.

Componentes intrinsecamente seguros são os únicos a poderem ser trabalhados na presença de uma atmosfera inflamável. O aparelho de teste deve estar na classificação correta. Substitua os componentes apenas por peças especificadas pelo fabricante. Outras partes podem resultar em incêndio devido a um vazamento.

4. Cabos

Verifique se os cabos não estão sujeitos a desgaste, corrosão, pressão excessiva, vibração, bordas afiadas ou qualquer outro efeito ambiental adverso. A verificação também deve levar em conta os efeitos do envelhecimento ou da vibração contínua de fontes como compressores ou ventiladores.

5. Detecção de refrigerantes inflamáveis

Sob nenhuma circunstância as fontes potenciais de ignição devem ser usadas na busca ou detecção de vazamentos de refrigerante. Uma tocha de halogênio (ou qualquer outro detector usando uma chama aberta) não deve ser usada.

6. Métodos de detecção de fugas

Os seguintes métodos de detecção de fugas são considerados aceitáveis para sistemas que contêm refrigerantes inflamáveis.

Detectores eletrônicos de fugas devem ser usados para detectar refrigerantes inflamáveis, mas a sensibilidade pode não ser adequada, ou pode precisar de recalibração. (O equipamento de detecção deve ser calibrado numa área livre de refrigerante). Verifique se o detector não é uma fonte potencial de incêndio e é adequado para o refrigerante usado. O equipamento de detecção de fugas deve ser ajustado numa percentagem do LFL do refrigerante e deve ser calibrado para o refrigerante empregue e a percentagem apropriada de gás (25% no máximo) deve ser confirmada. Fluidos de detecção de fugas são adequados para uso com a maioria dos refrigerantes, mas o uso de detergentes contendo cloro deve ser evitado, pois o cloro pode reagir com o refrigerante e corroer o tubo de cobre.

Se houver suspeita de fuga, todas as chamas nuas deverão ser removidas / extintas.

Se for encontrado um vazamento de refrigerante que exija brasagem, todo o refrigerante deve ser recuperado do sistema ou isolado (por meio de válvulas de fechamento) em uma parte do sistema remoto do vazamento. O nitrogênio livre de oxigênio (OFN) deve então ser purgado através do sistema antes e durante o processo de brasagem.

7. Remoção e evacuação

Ao entrar no circuito refrigerante para fazer reparos - ou para qualquer outra finalidade - procedimentos convencionais devem ser usados. No entanto, é importante que as melhores práticas sejam seguidas. O seguinte procedimento deve ser seguido:

- Remova o refrigerante;
- Purgue o circuito com gás inerte;
- Evacuar;
- Purgue novamente com gás inerte;
- Abra o circuito cortando ou brasagem.

A carga de refrigerante deve ser recuperada nos cilindros de recuperação corretos. O sistema deve ser "lavado" com OFN para tornar a unidade segura. Esse processo pode precisar de ser repetido várias vezes. Ar comprimido ou oxigênio não devem ser usados para esta tarefa.

A lavagem deve ser conseguida quebrando-se o vácuo no sistema e continuando a encher até que a pressão de trabalho seja alcançada, depois libertando para a atmosfera e finalmente puxando para baixo até um vácuo. Este processo deve ser repetido até que não haja refrigerante dentro do sistema. Quando a carga final de OFN é usada, o sistema deve ser descarregado para a pressão atmosférica para permitir que o trabalho ocorra. Esta operação é absolutamente essencial se as operações de brasagem no tubo forem realizadas.

Certifique-se de que a tomada da bomba de vácuo não esteja próxima de fontes de ignição e que haja ventilação.

8. Procedimentos para o carregamento

Além dos procedimentos convencionais de carregamento, os seguintes requisitos devem ser seguidos:

- Assegure-se que a contaminação de refrigerantes diferentes não ocorra. Mangueiras ou linhas devem ser o mais curtas possível para minimizar a quantidade de refrigerante.
- Cilindros devem ser mantidos em pé.
- Certifique-se de que o sistema de arrefecimento seja aterrado antes de carregar o sistema com refrigerante.
- Etiquete o sistema quando o carregamento estiver concluído (se já não estiver).
- Extremo cuidado deve ser tomado para não sobrecarregar o sistema de arrefecimento. Antes de recarregar o sistema, este deve ser testado sob pressão com OFN. O sistema deve ser testado quanto a fugas após o término do carregamento, mas antes do comissionamento. Um teste de fugas de acompanhamento deve ser realizado antes de sair do local.

9. Desmantelamento

Antes de executar este procedimento, é essencial que o técnico esteja completamente familiarizado com equipamento e todos os seus detalhes. Recomendam-se estas boas práticas para que todos os refrigerantes sejam recuperados com segurança. Antes da tarefa ser realizada, uma amostra de óleo e refrigerante deve ser recolhida caso seja necessária uma análise antes da reutilização do refrigerante recuperado. É essencial que a energia elétrica esteja disponível antes que a tarefa seja iniciada.

- Familiarize-se com o equipamento e seu funcionamento.
- Isole o sistema eletricamente.
- Antes de tentar o procedimento, certifique-se de que:
- O equipamento de manuseio mecânico está disponível, se necessário, para o manuseio de cilindros de refrigerante;
- Todo o equipamento de proteção pessoal está disponível e a ser usado corretamente;
- O processo de recuperação é sempre supervisionado por uma pessoa competente;
- Equipamentos de recuperação e cilindros estão em conformidade com os padrões apropriados.

- d) Bombear o sistema de refrigerante, se possível.
- e) Se o vácuo não for possível, faça com que o refrigerante seja removido de várias partes do sistema.
- f) Certifique-se de que o cilindro esteja situado na balança antes que a recuperação ocorra.
- g) Inicie a máquina de recuperação e opere de acordo com as instruções do fabricante.
- h) Não encha demais os cilindros (não mais de 80% do volume de carga líquida).
- i) Não exceda a pressão máxima de trabalho do cilindro, mesmo que temporariamente.
- j) Quando os cilindros forem preenchidos corretamente e o processo concluído, certifique-se de que os cilindros e equipamento sejam removidos do local imediatamente e que todas as válvulas de isolamento do equipamento estejam fechadas.
- k) O refrigerante recuperado não deve ser carregado em outro sistema de arrefecimento, a menos que tenha sido limpo e verificado.

10. Rotulagem

O equipamento deve ser rotulado, garantindo que foi desativado e esvaziado de refrigerante. O rótulo deve ser datado e assinado. Certifique-se de que existem etiquetas no equipamento, informando que o mesmo contém refrigerante inflamável.

11. Recuperação

Ao remover o refrigerante de um sistema (seja para manutenção ou descomissionamento), recomenda-se uma boa prática para que todos os refrigerantes sejam removidos com segurança.

Ao transferir o refrigerante para cilindros, certifique-se de que apenas cilindros de recuperação de refrigerante sejam utilizados. Certifique-se de que o número correto de cilindros para manter a carga total do sistema esteja disponível. Todos os cilindros a serem utilizados são designados para o refrigerante recuperado e rotulados para esse refrigerante (isto é, cilindros especiais para a recuperação de refrigerante). Os cilindros devem estar completos com válvula de alívio de pressão e válvulas de fecho associadas em bom funcionamento. Cilindros de recuperação vazios são evacuados e, se possível, arrefecidos antes da recuperação ocorrer.

O equipamento de recuperação deve estar em boas condições de funcionamento com um conjunto de instruções relativas ao equipamento que está à mão e deve ser adequado para a recuperação de refrigerantes inflamáveis. Além disso, um conjunto de balanças calibradas deve estar disponível e em boas condições de funcionamento. As mangueiras devem estar completas com acoplamentos de desconexão sem fugas e em boas condições. Antes de usar a máquina de recuperação, verifique se esta está funcionando satisfatoriamente, se foi adequadamente mantida e se todos os componentes elétricos associados estão vedados para evitar incêndio no caso de uma libertação de refrigerante. Consulte o fabricante em caso de dúvida.

O refrigerante recuperado deve ser devolvido ao fornecedor de refrigerante no cilindro de recuperação correto, e a respectiva nota de transferência de resíduos arranjada. Não misture refrigerantes em unidades de recuperação e especialmente em cilindros. Se compressores ou óleos compressores precisarem de ser removidos, certifique-se de que eles foram evacuados a um nível aceitável para garantir que o refrigerante inflamável não permaneça dentro do lubrificante. O processo de evacuação deve ser realizado antes de devolver o compressor aos fornecedores. Aquecimento elétrico ao corpo do compressor pode ser feito para acelerar este processo. Quando o óleo é drenado de um sistema, ele deve ser executado com segurança.

Parâmetros de fusível da máquina

Tipo: 5ET ou SMT Voltagem: 250V Corrente: 3.15 A

A. Armazenamento da unidade:

1. Retire a tampa do dreno, desligue a ficha de água e drenar a água na bandeja de água em outros recipientes de água ou inclinar o corpo para descarregar a água directamente para outros recipientes.
2. Ligar o aparelho, ajustar o modo de ventilação baixo vento e manter nesse estado até que a drenagem esteja seca, para manter o interior do corpo num estado seco.
3. Desligue a máquina, desconecte o cabo de alimentação e enrole o fio ao redor do aparelho e ligue a tampa de drenagem.
4. Retire o tubo de escape e guarde-o adequadamente.

5. Cubra o ar condicionado com um saco plástico. Coloque o ar condicionado num local seco, manter fora do alcance das crianças e tomar medidas de controle de poeira.
6. Retire as pilhas do controle remoto e armazená-los adequadamente.

Nota: Certifique-se o aparelho é colocado num local seco e manter todos os componentes da máquina corretamente.

X. Solução de problemas II

Não reparar ou desmontar o condicionador de ar em seu próprio país. Reparação de chumbo sem ressalvas à falha do cartão de garantia, e pode causar danos aos usuários ou seus bens.

Problemas	Razões	Soluções
O ar condicionado não funciona.	Sem electricidade	Depois de ligar a ficha pulse em ON
	Quando está cheio de agua o indicador piscará.	Drenar a água
	A temperatura ambiente é demasia-do frio ou quente	Recomendar a usar a máquina a uma temperatura de 5-35 °C (44-95 °F).
	No modo de arrefecimento, a temperatura ambiente é inferior à temperatura de conjunto; No modo de aquecimento, a temperatura ambiente é maior do que o ajuste de temperatura.	Alterar a temperatura definida
	No modo de desumidificação, a temperatura ambiente é baixa.	A máquina é colocada em uma sala com uma temperatura ambiente su-perior a 17 °C (62 °F).
O arrefecimento efecto não é bom	Com luz solar direta.	Coloque cortinas
	Portas ou janelas abertas; há muita gente; Ou no modo de arrefecimento, existem outras fontes de calor.	Fechar portas e janelas, ou adicionar mais um aparelho.
	O filtro está sujo.	Limpar ou substituir o filtro.
	A entrada de ar é bloqueado	Remova as obstruções.
Muito barulho	O ar condicionado não é no nível do solo	Coloque o ar condicionado em superficie plana para reduzir o ruído
O compressor não funciona	Começa a produção de gelo.	Certifique-se que aponta o comando na direção do aparelho.
O controle remoto não funciona.	A distância entre o controle remoto eo ar-condicionado é muito grande	Deixe a abordagem ar condicionado remoto e certifique-se o controle remoto está enfrentando diretamente a direção do receptor de controle remoto.
	O controlo remoto não está alinhado com a direcção do receptor de controlo remoto.	
	Ele não tem pilhas	Substitua as pilhas
Displays 'E1'.	O sensor de temperatura está com defeito.	Verifique o sensor de temperatura e os circuitos relacionados.
Displays 'E2'	A tubagem da temperatura está com defeito.	Verifique o sensor da tubagem da temperatura ambiente e dos circuitos relacionados.

Nota: Se os problemas não aparecem na tabela ou ocorrer outro tipo de anomalias, cntacte um profissional ou o seu fornecedor.

XI. Anexo

Diagrama esquemático (somente para produtos de refrigeração)

Todos os parâmetros técnicos e específicos, consulte a placa de identificação do produto.)

Para modelos somente a frio:

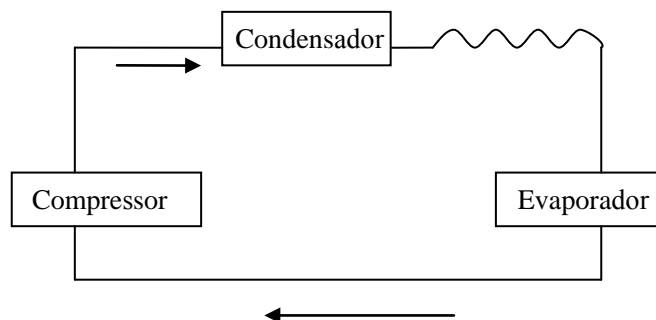

Para modelos de frio e calor:

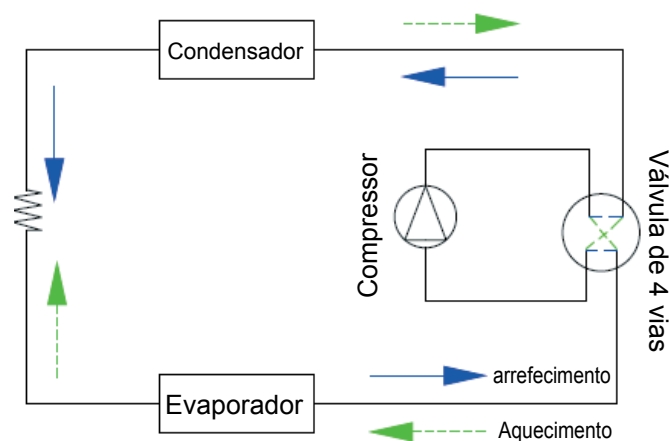

Todos os parâmetros técnicos e específicos, consulte a placa de identificação do produto.

Devido a melhoria contínua, reservamo-nos o direito de alterar qualquer projeto sem aviso prévio.



Tratamento: Não coloque a máquina abandonada com outros resíduos não classificados juntos. Estes resíduos são colocados separadamente para outros usos especiais.



C/ Industria, 13, Polígono Industrial El Pedregar. 08160 Montmeló. Barcelona (España)

Tel (0034) 93 390 42 20 - Fax (0034) 93 390 42 05

info@htwspain.com - www.htwspain.com

FRANCE

info@htwfrance.com

PORTUGAL

info@htw.pt

ITALIA

info.it@htwspain.com



ADVERTENCIAS PARA LA ELIMINACIÓN CORRECTA DEL PRODUCTO SEGÚN ESTABLECE LA DIRECTIVA EUROPEA 2002/96/EC.

Al final de su vida útil, el producto no debe eliminarse junto a los residuos urbanos. Debe entregarse a centros específicos de recogida selectiva establecidos por las administraciones municipales, o a los revendedores que facilitan este servicio. Eliminar por separado un aparato eléctrico o electrónico (WEEE) significa evitar posibles consecuencias negativas para el medio ambiente y la salud derivadas de una eliminación inadecuada y permite reciclar los materiales que lo componen, obteniendo así un ahorro importante de energía y recursos. Para subrayar la obligación de eliminar por separado el aparato, en el producto aparece un contenedor de basura móvil listado.

IMPORTANT INFORMATION FOR CORRECT DISPOSAL OF THE PRODUCT IN ACCORDANCE WITH EC DIRECTIVE 2002/96/EC.

At the end of its working life, the product must not be disposed of as urban waste. It must be taken to a special local authority differentiated waste collection centre or to a dealer providing this service. Disposing of a household appliance separately avoids possible negative consequences for the environment and health deriving from inappropriate disposal and enables the constituent materials to be recovered to obtain significant savings in energy and resources. As a reminder of the need to dispose of household appliances separately, the product is marked with a crossed-out wheeled dustbin.

AVERTISSEMENTS POUR L'ÉLIMINATION CORRECTE DU PRODUIT AUX TERMES DE LA DIRECTIVE 2002/96 / CE.

Au terme de son utilisation, le produit ne doit pas être éliminé avec les déchets urbains. Le produit doit être remis à l'un des centres de collecte sélective prévus par l'administration communale ou auprès des revendeurs assurant ce service. Éliminer séparément un appareil électroménager permet d'éviter les retombées négatives pour l'environnement et la santé dérivant d'une élimination incorrecte, et permet de récupérer les matériaux qui le composent dans le but d'une économie importante en termes d'énergie et de ressources. Pour rappeler l'obligation d'éliminer séparément les appareils électroménagers, le produit porte le symbole d'un caisson à ordures barré.

ADVERTÊNCIA PARA A ELIMINAÇÃO CORRECTA DO PRODUCTO SEGUNDO ESTABELECIDO PELA DIRECTIVA EUROPEIA 2002/96/EC

No final da sua vida útil, o produto não deve ser eliminado juntos dos resíduos urbanos. Há centros específicos de recolha selectiva estabelecidos pelas administrações municipais, ou pelos revendedores que facilitam este Serviço. Eliminar em separado um aparelho electrónico (WEEE) significa evitar possíveis consequências negativas para o meio ambiente e para a saúde, derivado de uma eliminação incorrecta, pois os materiais que o compõem podem ser reciclados, obtendo assim uma poupança importante de energia e de recursos. Para ter claro que a obrigação que se tem que eliminar o aparelho em separado, na embalagem do aparelho aparece o símbolo de um contentor de lixo.